



1 세부 일정

○ 교육일정

- 1일차: 2022. 5. 25.(수) 10:00~12:00

- 2일차: 2022. 5. 26.(목) 10:00~12:00, 14:00~16:00

일자	시간	강의 내용	비고
5월 25일 (수)	09:30~09:40	○ 실무자 교육 소개 및 일정 안내	팀장
	09:40~10:00	○ 참여 인원 등록 및 출결 확인	담당자
	10:00~12:00 (120분)	○ 발달장애인 직업재활	송창근 (부산디지털대학교 재활상담학과)
5월 26일 (목)	10:00~12:00 (120분)	○ 지역사회 중심 네트워크를 활용한 일자리 창출 사례	오영환 (해원장애인종합복지 관 직업개발팀장)
	12:00~14:00	○ 점심 식사 및 휴식	
	14:00~16:00 (120분)	○ 개별화고용계획수립	김선형 (굿컴퍼니 대표)



2 강사 소개

강사 소개

송창근: 부산디지털대학교 재활상담학과장

- 대구대학교 직업재활 이학박사
- 한국장애인평생교육복지학회 편집이사
- 한국직업재활학회 이사

오영환: 해원장애인종합복지관 직업개발팀장

- 청주 해원학교 현장실습 운영위원회 위원
- 충북 장애학생 취업지원 유관기관 협의회 의원
- 청주시 지역사회보장협의체 일자리분과 위원

김선형: 굿컴퍼니 대표

- 평택대학교 재활상담학과 겸임교수
- 한국장애인평생교육복지학회 이사
- 한국장애인평생교육사 교육협회 이사



목 차

1. 세부일정 p.03
2. 강사소개 p.07
3. 발달장애인 직업재활 p.
부산디지털대학교 재활상담학과 송창근 교수
4. 지역사회 중심 네트워크를 활용한 일자리 창출 사례 p.
혜원장애인종합복지관 직업개발팀장 오영환
5. 개별화고용계획수립 p.
굿컴퍼니 김선형 대표





3

발달장애인 직업재활
- 부산디지털대학교 재활상담학과 송창근 교수

발달장애인 관련 정책평가와 제도적 실천방안

부산디지털대학교
재활상담학과 송창근



(1) 발달장애의 개념

- 발달장애에 대한 개념은 학문적 관점이나 관련 법령, 각국의 상황에 따라 다양하게 개념화 되고 있음.
- 1963년 미국 [정신지체 시설 및 지역사회 정신건강센터 건축법]에서 처음 '발달장애'의 용어 등장
- 이후 지속적으로 학문적, 실천적으로 다양하게 개념화 되고 발전해 오고 있음.

1 발달장애의 정의

(2) 실정법상 발달장애인

- [발달장애인의 권리보장 및 지원에 관한 법률: 약칭 **발달장애인법**]에서의 발달장애인의 정의
- 장애인복지법상 지적 장애인과 자폐성장애인, 그 밖에 대통령령으로 정하는 사람으로 규정

a. 장애인복지법 상의 지적장애인

- **지능지수가 70 이하**인 사람으로서 교육을 통한 사회적·직업적 재활이 가능한 사람

b. 장애인복지법 상의 자폐성장애인

- **제10차국제질병사인분류(ICD 10)**의 진단기준에 따른 전반성발달장애(자폐증)로 정상발달의 단계가 나타나지 않고, 기능 및 능력 장애로 일상생활이나 사회생활에 간헐적인 도움이 필요한 사람

c. 기타 대통령령으로 정하는 사람

1 발달장애의 정의

(3) DSM-5: 정신질환 진단 및 통계편람

신경발달장애의 구분

지적장애

의사소통
장애

자폐범주성
장애

주의력결핍
과잉행동
장애

특정학습
장애

운동장애

(3) DSM-5: 정신질환 진단 및 통계편람

가) 지적장애

- 추리, 문제해결, 계획, 사고, 판단 등과 같은 지적 기능의 결함
- 임상적 평가와 개별 표준화 지능 검사 모두에서 확인되어야 함
- 개인의 독립성 및 사회적 책임에 대한 발달적 및 문화적 기준을 충족시키지 못하는 적응 기능에서의 결함
- 지적 및 적응 결함이 발달기에 발병

1 발달장애의 정의

(3) DSM-5: 정신질환 진단 및 통계편람

나) 자폐성범주장애

- 사회-정서적 상호성에서의 결함
- 비정상적인 눈맞춤 등 비언어적 의사소통 행동의 결함
- 타인과 관계를 맺고, 유지하고, 이해하기 등의 결함
- 상동적이거나 반복적인 근육운동, 물건 사용 이나 말
- 동일성 고집, 융통성 없이 틀에 박힌 일의 집착
- 관심사의 강도나 세기가 비정상적이고 아주 제한되어 있거나 고정되어 있음
- 감각자극에 대한 과잉행동 혹은 과소행동 혹은 그 환경의 감각적인 면에 유별난 관심
- 이러한 증상은 초기 발달기에 나타남

2 발달장애의 원인

→ 발달장애의 원인에 대해서는 아직 과학적으로 해명되지 않은 부분들이 많음

가. 중추신경계의 장애

- 발달장애는 선천적인 장애로서 중추신경계 장애 등 뇌 기능 중 어딘가가 태어날 때부터 불완전함에 기인

나. 기저원인

- 조산, 노산, 임신 중의 스트레스나 산모의 흡연, 음주 및 약물복용, 출산시의 뇌충격, 저산소증 만성질환, 감염, 생애초기의 고열 등

3 발달장애인 실태

(1) 인구 구조

- 발달장애인은 2000년 8.8만 명에서 2020년 24.8만 명으로 3배로 증가하여 **전체 등록장애인의 9.42%**를 차지하며, 그 가족은 61.5만 명으로 추정
- 발달장애 인구는 청장년기에 집중되지만 중고령기도 20.0%(약 5만 명)를 차지하며, 자폐성장장애인의 경우 중고령기 인구가 거의 없음
- 발달장애인은 남성이 비중이 63.2%로 매우 높고, 그 중에서도 자폐성장장애인의 남성 비율은 84.2%에 달함

(단위: 명, %)

구분	2000	2005	2010	2015	2020
주민등록인구(A)	47,732,558	48,782,274	50,515,666	51,529,338	51,829,023
등록장애인 수(B)	958,196	1,789,443	2,517,312	2,490,406	2,633,026
발달장애인 수(C)	88,307	137,399	176,137	210,855	247,910
인구 1,000명당 발달장애인 수	1.85	2.82	3.49	4.09	4.78
등록장애인 대비 발달장애인 비율	9.22	7.68	7.00	8.47	9.42

자료: 보건복지부(2020). 장애인현황; 행정안전부(2020). 주민등록인구현황.

3 발달장애인 실태

(1) 인구 구조

- 2020년 기준 영유아기 인구가 전체 등록 발달장애인의 2.5%를 차지하여 매우 작음. 학령기에는 18.1%로 비율이 높아지고, 청장년기 발달장애인 인구는 59.4%로 가장 큰 비율을 차지
- 중고령기의 경우에도 20.0%로 상당히 높은 비율
- 자폐성장애의 경우 지적장애와 달리 학령기 인구 비율이 40.9%로 매우 높음
- 대신 중고령기 인구는 0.2%로 거의 존재 하지 않음(자폐성장애인의 수명이 평균적으로 매우 짧음)
- 따라서 전체 발달장애인의 20.0%를 차지하는 중고령 발달장애인은 대부분 지적장애인임

(단위: 명, %)

구분	지적장애		자폐성장애		전체	
	규모	비율	규모	비율	규모	비율
영유아기(0~6세)	3,359	1.5	2,861	9.3	6,220	2.5
학령기(7~17세)	32,158	14.8	12,593	40.9	44,751	18.1
청장년기(18~49세)	132,018	60.8	15,292	49.6	147,310	59.4
중고령기(50세 이상)	49,573	22.8	56	0.2	49,629	20.0
전체	217,108	100.0	30,802	100.0	247,910	100.0

자료: 보건복지부(2020). 장애인현황.

3 발달장애인 실태

(2) 생활실태 및 욕구

- 발달장애인은 비발달장애인에 비해 **일상생활 지원 욕구가 높지만 실제로 받고 있는 지원은 부족하며**, 주된 돌봄제공자는 주로 가족(92.77%)으로 나타남
- 학령기에는 방과후 돌봄이 부족하고 학교생활에 적응하지 못하는 경우가 비발달장애인에 비해 많음
- 발달장애인은 청장년기 이후 경제적 하층 인식 높고, 장애 추가비용도 비발달장애인에 비해 높게 나타남.
- 발달장애인은 비발달장애인에 비해 **고용률이 낮고 장애인 일자리 등에 대한 의존도가 높지만, 취업할 경우 일자리 만족도가 비발달장애인에 비해 높음.**
- 발달장애인 및 가족은 의료진의 장애 이해도와 서비스에 불만족 비율
- 발달장애인은 청장년기 이후 거주시설 이용을 희망하는 경우가 높아지는데, **절대적인 비율 자체는 매우 낮음.**
- 아동기 발달장애인의 문화·여가 활동 불만족 비율이 높게 나타남.
- 발달장애인은 비발달장애인에 비해 **성희롱·성폭력, 지역사회 차별에 노출될 위험이 높게 나타남.**

1 직업의 개념



+



사회적 지위와 직분을
맡아 사회적 역할 수행



생계 유지



사회적 지위나 직무를 나타낸다는 점에서
일이나 노동과는 다른 의미를 지님

2 직업의 의미

전통사회

육체노동을
전제로 한다는
부정적인 관점

산업혁명이후
근대사회

직업은
육체노동
과
정신노동
을 모두
포함

현대사회

생계유지,
사회적
역할 분담,
자아실현

2 직업의 의미

(1) 생계의 수단이라는 **경제적 의미**

- 사람은 직장을 구해 일을 함으로써 일정한 수입을 얻고 경제생활을 유지
- 경제활동은 인간의 욕구를 재워주는 하나의 방법이며 사람은 직업을 통해 얻어지는 소득으로 자신의 삶을 윤택하게 유지

2 직업의 의미

(2) 사회적 기여라는 **사회적 의미**

- 사람은 직업을 통해 자기의 능력을 발휘하고 일하는 보람과 삶의 보람을 느끼며 자아실현
- 현대사회에서 직업은 자아실현의 수단으로 더욱 중요하게 인식되고 있고, 사회·경제적 수준이 향상되면서 직업선택의 경향도 경제적·물질적 보상보다는 정신적 만족에 더 큰 비중을 두는 방향으로 변화
- 자기가 하고 싶은 일을 통해 자신의 목적을 성취하고 자기발전을 경험하는 것은 누구도 원하는 보람

2 직업의 의미

(3) 자아실현이라는 **심리적 의미**

- 현대사회에서는 직업이 없으면 생활이 어렵고, 사회활동을 통해 욕구를 실현하는 데 직업은 가장 중요한 수단이며 사회봉사의 수단
- 직업을 통해 서로의 필요를 충족시켜주는 분업적 의존사회를 형성
- 모든 직업은 사회가 필요로 하기 때문에 존재하며 존재하는 모든 직업은 소명을 가지고 봉사할 만한 가치 소유

3 직업과 사회적 지위

- **직업의 종류보다 각 직업에서의 종사상의 지위에 의해 결정**
- 각 직업에서 각 개인이 얼마나 많은 소득을 올리고, 그러한 직책이 사회적으로 얼마나 높게 평가되느냐에 따라 사회·경제적으로 높은 지위 획득
- 현대사회에서 사회생활을 한다는 것은 **자신의 직업적 역할에 의해 다른 사람과 상호작용**하고, 직업적 역할에 의해 **개인의 사회에서의 위치를 결정**
- **직업을 통해 다양한 사회관계 형성**
- 21세기는 과학과 기술이 발전하는 지식 산업사회이므로 **직업의 전문화와 분화**가 급속도로 형성
- 직업은 **자신의 전문성과 창의성을 실현**할 수 있는 기회를 제공
- 직업선택은 특정 직업이 **자신의 흥미와 적성에 얼마나 적합한가**에 대한 판단에서 출발해야 하며, **개인의 자아를 얼마나 충족시켜 주는 가**를 잘 이해하고 탐색하여 준비 요구

4 직업재활의 개념

직업은 인간의 삶에서 중요한 의미를 가짐

장애인들은 장애로 인해 직업을 갖는 데 어려움이 따름

장애인들이 안정된 고용을 확보하고 유지하기 위한
총체적 서비스 활동이 필요

직업재활(vocational rehabilitation)

4 직업재활의 개념

- (1) 직업 활동을 통해 사회에서 기대되는 시민으로서의 역할을 수행할 수 있도록 **직업기술의 습득, 동료나 고용주와의 관계를 원만하게** 유지하는 능력
- (2) 심신의 결함을 지닌 장애인의 신체적·정신적·사회적·직업적·경제적 능력을 최대한 찾고 길러줌으로써 **일할 권리와 의무를 비장애인과 동일하게 제공**
- (3) 재활사업 중 장애인의 성공적인 **사회통합**을 위한 최대과제인 **자립생활을 영위하도록** 하는 가장 중요하고 핵심적인 과정
- (4) 장애인이 타인에게 의존하지 않고, **독립하여** 살아갈 수 있도록 하여 **사회성원의 일원으로서 경제적 자립**의 긍지를 소유
- (5) 장애인이 갖고 있는 생산능력을 사회가 최대한 활용하여 **국가경제의 활성화에** 기여하고 **장애인 가정과 사회의 안정에도** 기여

5 직업재활의 목표

장애인이 자신의 능력과 적성에 맞는 직업을 찾아서 취업하고(직업을 통한 경제적 자립)

그 직무에 만족하며 적응하여 (자립생활)

시민으로서의 역할을 수행(사회 통합)

직업재활 : 인도주의적 사업 + 경제적이고 생산적인 사업

궁극적인 목표

장애인의 자연스러운 사회통합과 독립생활을 지원하기 위한 경쟁고용을 성공적으로 획득하고 유지하는 것을 돕는 것

1 직업재활의 목표

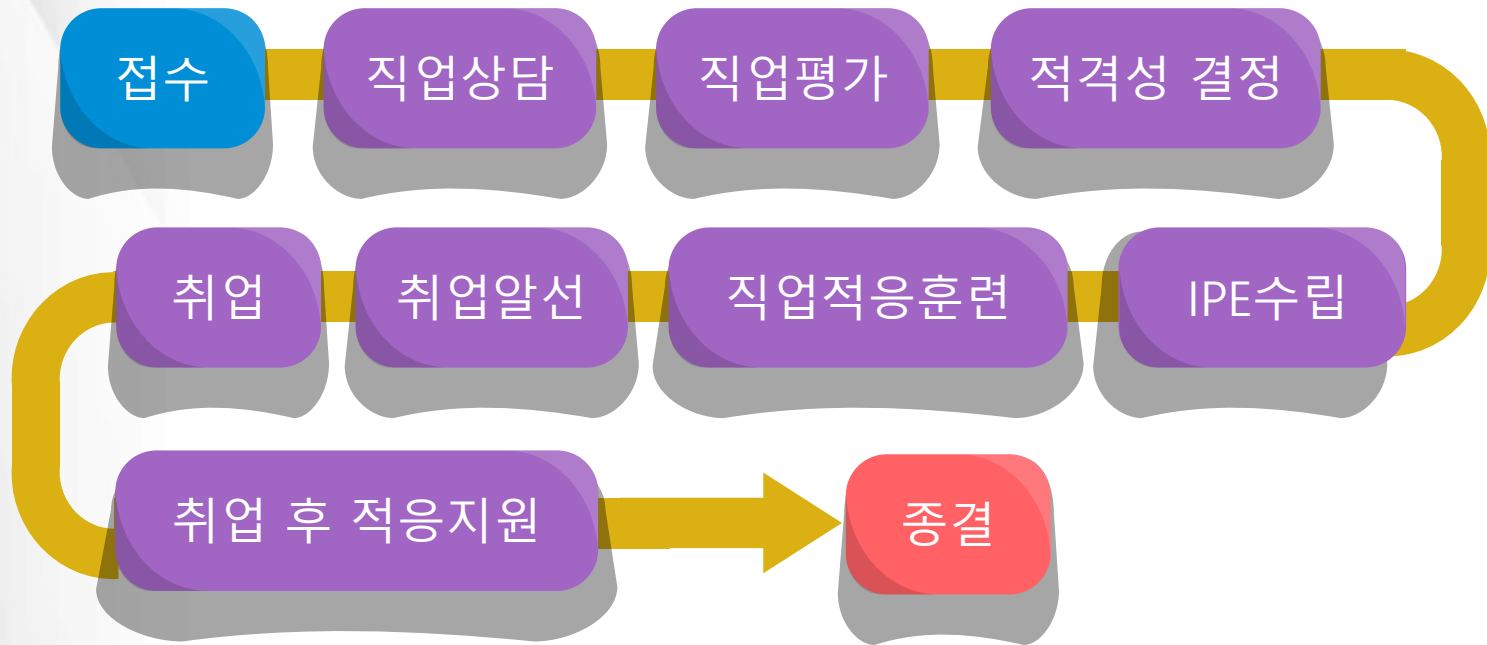

모든 서비스들이 반드시 순차적으로 제공되거나
필수적으로 제공되는 것은 아님

1 직업재활의 과정

(1) 접수

- 직업재활서비스를 이용하기 위하여 **장애인 혹은 보호자가 신청하거나** 관련기관이 의뢰하는 사항을 접수 받고 처리하는 것을 의미
- 이 과정에서 **장애인의 인적사항, 장애관련사항, 직업재활서비스 욕구, 신청(의뢰) 일자**와 **의뢰기관** 등의 정보를 수집함

1 직업재활의 과정

(2) 직업상담

- 직업상담은 초기면접에서부터 종결까지 직업재활의 과정에서 내담자의 정보수집, 재활계획수립, 의사결정, 문제해결, 사례관리 등을 위해 실시하는 전반적인 상담 활동
- 장애인의 직업선택과 직업유지를 지원

1 직업재활의 과정

(3) 직업평가

- 직업평가는 장애인의 직업적 흥미, 적성, 강점, 제한점 및 잠재능력을 파악·분석하기 위해 신체능력 평가, 심리평가, 작업표본평가, 상황평가, 현장평가 등을 실시
- 장애인에게 적합한 직업재활 방향을 설정하고 효과적으로 직업을 선택할 수 있도록 지원함

1 직업재활의 과정

(4) 적격성 결정

- 적격성 결정은 직업상담 및 직업평가 결과를 바탕으로 사례회의를 통해서 이용 신청한 장애인이 해당기관의 직업재활서비스 대상자로 적격한지 여부를 결정하는 과정

(5) IEP 수립

- 직업재활서비스에 대한 적격성 결정을 받은 장애인을 대상으로 장애인의 욕구에 맞는 최종의 직업목표를 달성하기 위한 장·단기 목표, 프로그램 내용 및 방법, 평가기준 등을 수립

1 직업재활의 과정

(6) 직업적응훈련

- 장애인이 실제적인 작업환경에서 적절한 행동, 가치, 태도를 발전시킬 수 있도록, 개인·사회생활, 직업준비·직업수행, 직무능력향상·직업유지 등에 대한 훈련을 통하여 도달 가능한 직업능력을 최대한 향상시킬 수 있도록 지원하는 서비스임

(7) 취업알선

- 취업알선은 구직 장애인의 흥미, 직업적 욕구, 직업능력과 사업체의 직무 등을 고려하여, 직장을 알선하여 배치함으로써 일반고용, 지원고용, 보호고용, 자영업 등이 이루어지도록 지원하는 활동임

1 직업재활의 과정

(8) 취업 후 적응지원

- 장애인이 취업된 이후 장애인, 사업주나 동료, 가족 등을 대상으로 직장 내 다양한 문제들에 대해 적절히 대처할 수 있도록 지원하는 서비스로 취업장애인의 고용안정 및 만족스러운 직장생활 유지를 도모하게 함

(9) 취업 후 적응 지원

- 장애인이 취업된 이후 장애인, 사업주나 동료, 가족 등을 대상으로 직장 내 다양한 문제들에 대해 적절히 대처할 수 있도록 지원하는 서비스로 취업장애인의 고용안정 및 만족스러운 직장생활 유지를 도모하게 함

(10) 종결

1 보호고용

보호 고용

ILO(1955) : 통상적인 고용이 될 수 없는
장애인을 위해 보호적인 조건에서
행해지는 훈련과 고용

1 보호고용

(1) 보호고용 이념

- 직업재활의 주요목적은 장애인이 사회의 다른 구성원과 동일하게 되고, 그의 능력에 따라 동등한 권리와 고용기회를 갖도록 준비시키는 데 있음
- 경쟁적인 노동시장에서 정상적인 조건의 적절한 임무를 부여받지 못할 경우에는 보호 고용을 통해서라도 고용기회를 제공하는 데 있음

1 보호고용

(1) 보호고용 이념

[보호고용의 이념적 가치]

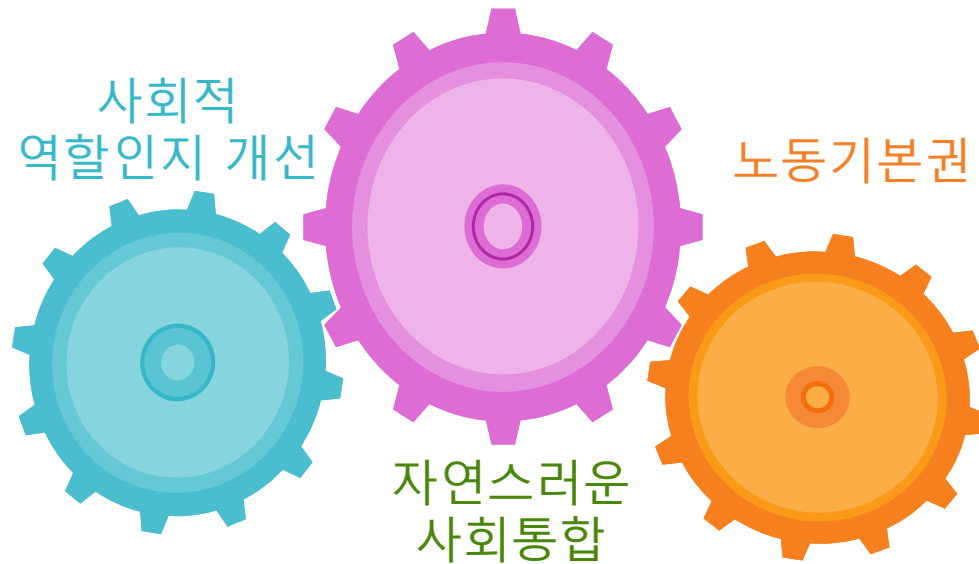

1 보호고용

(1) 보호고용 이념(사회적 역할인지 개선)

- 장애인들의 사회적 역할 인지는 가치 이하로 평가되어 역량강화나 사회통합에 어려움이 있음
- 개선방법

장애인들이 사회에서 가치 있는 역할 수행
지원

사회적 역할인지 개선

가치 있는 역할인지

직업재활시설은 일반고용시장에서 일자리를 찾기 어려운 장애인들에게 사회적 역할인지를 개선할 수 있는 대안

→ 역량강화와 인식개선 효과

(1) 보호고용 이념(자연스러운 사회통합)

- 사회통합은 재활의 궁극적인 목표
- 이용자의 자기결정에 의한 통합이 존중되어야 함
- 직업재활전문가나 재활전문가에 의한 통합(Integration)보다는 이용자인 장애인 스스로의 자율적 통합(Inclusion)이 중요

1 보호고용

(1) 보호고용 이념(노동기본권)

보호 고용에 대한 국가책임

- **헌법 제32조 : 근로의 권리 보장(노동기본권)**
- 보호 고용에 대한 기본적인 책임은 국가에 있음
 - 국가는 보호 고용의 정부계획, 정부지원, 지도·감독, 설치기준이나 필요한 법제 정비 및 조사

1 보호고용

(2) 보호고용 대상



학령기 이상의 어느 정도의 노동능력을 가진 사람으로
신체적, 정신적, 또는 다른 장애로 인해 특별한 도움이
없는 한 경쟁노동 시장에서 고용을 확보하기 어려운 사람



발달장애인이 주 대상이 됨

1 보호고용

(3) 보호고용의 목적



중증장애인에 대해 정부차원의 국가책임주의적 일거리를 제공하고 일을 통해 생활향상을 가져올 뿐만 아니라 유지해 나가도록 하는 것



2 직업재활시설

(장애인복지법 제58조, 시행규칙 별표4)

일반 작업환경에서 일하기 어려운 장애인이
특별히 준비된 작업 환경에서 직업훈련을 받거나
직업생활을 할 수 있도록 하는 시설

장애인
보호
작업장

- 작업능력 ↓
- 직업재활훈련
- 보호
- 임금지급

장애인
근로
작업장

- 작업능력
- 사회적 제약
- 근로기회제공
- 최저임금 ↑

장애인
직업적응
훈련시설

- 작업능력 극히 ↓
- 직업훈련
- 일상생활 훈련
- 기초작업능력
- 사회적응훈련

→ 상위의 직업재활시설이나
경쟁고용시장 전환 역할

2 직업재활시설

(1) 보호작업장

- 보호고용 : 시설은 근로장애인이 보호된 작업환경에서 근로할 수 있도록 지원하여야 하며, 근로계약 체결 내용에 따라 근로에 상응하는 유상임금을 지급함
- 직업재활서비스 : 직업평가, 직업재활계획, 직업적응훈련, 직무기능 향상훈련, 직무개발 및 배치를 위한 서비스
- 근로장애인 : 직업적응훈련, 문제해결훈련, 직업평가, 직무기능
- 훈련장애인 : 근로장애인으로 전환될 수 있도록 작업활동 프로그램 실시
- 작업활동프로그램 : 일상생활 및 가사생활훈련, 사회적응훈련, 작업훈련, 직업평가, 통근훈련, 취미 및 여가활동
- **이용 장애인 기준:** 근로장애인 10명 이상, 장애가 중한 장애인 비율 80% 이상 유지, 재가장애인 50% 이상 유지, 비장애인 비율 30% 이하

2 직업재활시설

(2) 장애인 근로사업장

- **보호고용** : 장애인 근로자를 보호하는 환경에서 장애인에게 근로의 기회를 제공하고 최저임금 이상의 유상적인 임금을 지급하기 위하여 노력하여야 함
- **직업재활서비스** : 통합고용으로의 전이를 위한 사회적응훈련, 직무기능 향상 훈련, 작업태도 및 기술훈련, 직무개발 및 배치
- 통근지원
- **이용자 장애인 기준**: 근로장애인 30인 이상, 근로장애인 중 80% 이상 장애정도가 심한장애인, 근로장애인 중 재가장애인이 50%이상

2 직업재활시설

(3) 장애인 직업적응훈련시설

- **중증장애인**, 특히 발달장애인에게 일상생활훈련, 사회적응 및 직업적응훈련 등 재활프로그램 및 훈련 중심의 역할을 담당
- **이용 장애인 기준** : 20인 이상, **발달장애인 80%이상**, 재가장애인이 50%이상
- **훈련 수당**: 훈련장애인에게 훈련수당을 지급할 수 있고, 지방자치단체는 예산의 범위 내에서 이를 지원

2 직업재활시설

(3) 장애인 직업적응훈련시설

- 훈련 프로그램 운영

재활기능 기초훈련

기초적 생활기능, 건강관리기능, 의사소통기능, 대인 및 사회기능, 고용 및 작업준비 기능, 이동기능, 시간관리 기능, 개인별 재정관리 기능, 생활학습 기능, 운동 및 지각 기능

직업기초능력훈련

노동관련 프로그램, 직무수행, 보상기능훈련, 직업훈련

직업생활을 가능하게 하기 위한 기초훈련

직업태도, 안전수칙에 대한 이해, 대인관계, 일상생활 습관과 작업습관을 몸에 익히기 위한 훈련

생산활동과 연계된 직업

직업재활시설 생산활동에 참여를 통한 훈련

3 지원고용

(1) 지원고용의 개념

지원 고용이란?

경쟁고용시장에서 고용이 어려운 장애인들을 비장애인과 함께 현장에서 일을 하게 하되 직무수행이 가능하도록 다양한 지원(지도, 훈련, 교통수단 이용 등)을 통해 고용이 유지되도록 지원하는 고용 시스템

→ 장애인을 먼저 사업체에 배치한 후 작업 현장에서 교사나 직무 지도원이 지원을 하여 통합고용이 가능할 수 있도록 하는 고용의 한 형태

3 지원고용

(2) 지원고용의 특성

- 인간의 삶의 질에 대한 관심의 증대
- 장애인에 대한 편견의 극복
- 선 훈련-후 배치 모델의 한계
- 보호작업 프로그램의 한계
- 장애인 재활분야의 기술향상
 - 법제화 : 1884년 장애인교육법, 1984년 발달장애법,
1986년 재활법

3 지원고용

(2) 지원고용의 특성

- 인간의 삶의 질에 대한 관심의 증대
- 장애인에 대한 편견의 극복
- 선 훈련-후 배치 모델의 한계
- 보호작업 프로그램의 한계
- 장애인 재활분야의 기술향상
 - 법제화 : 1884년 장애인교육법, 1984년 발달장애법,
1986년 재활법

3 지원고용

(3) 지원고용의 원칙

- 고용기회 제한의 철폐
- 통합을 강조
- 개인적 선택 존중(직업선택권)
- 지속적인 지원 서비스 제공

4 기타 발달장애인 고용서비스

(1) 중증장애인지원고용(한국장애인고용공단)

- 「근로직무수행에 필요한 기술과 직장적응을 위한 현장체험을 통하여 구직 장애인에게 새로운 일자리를 창출해주는 것이 목적
- 중증장애인의 직무 및 직장적응을 위해 선 배치, 훈련 후 고용하는 방식으로 사전 훈련(6일 이내)후 현장훈련(기본 3주 최대 7주까지 연장)을 실시하고 훈련사업체에 직무지도원을 배치
- 15세 이상 중증장애인이 대상이며, 2020년도 기준 훈련생에게는 훈련준비금(40,000원) 및 훈련참가수당(1일 17,000원)을 지급하며 사업체에는 훈련보조금으로 훈련생 1인당 1일 19,340원을 지원

4 기타 발달장애인 고용서비스

(2) 현장중심직업재활 센터 사업(한국장애인개발원)

- 「현장중심직업훈련(First Job)」은 전환기 장애청소년 및 미취업 중증장애인을 대상으로 직업재활서비스 기관 및 시설이 아닌 실제 근무하는 사업체 현장에서 훈련지원인 배치를 통해 직무훈련을 실시하고, 이를 통해 중증장애인의 취업률을 제고하고 취업유지율을 높이기 위한 프로그램

4 기타 발달장애인 고용서비스

(2) 현장중심직업재활 센터 사업(사업내용)

구 분		내 용
참여자		- 만 15세 이상 중증장애인 및 특수교육 대상자 - 특수학교(급) 졸업예정자, 전공과 재학생 등 사회 진입을 앞둔 중증장애인
훈련장소		- 지역사회 내 사업체 - 4대 보험이 가입되어 있는 사업체 - 근로기준법, 산업안전보건법 등 노동관계법령에서 규정하는 산업안전 보건 등 작업조건이 정비되어 있는 사업체 * 단, 장애인복지관, 직업재활시설 및 중증장애인다수고용사업장 제외
훈련내용	현장훈련	- 지역사회 내 사업체에서 훈련지원인의 지원을 받아 훈련 실시(주 5일, 상시) * 사업체 내 직무훈련을 통한 직무능력 향상, 직장생활예절, 대인관계능력 향상
	집합훈련	- 사업체 현장에서 이루어지기 어려운 개인사회생활, 직업준비수행, 직무능력향상 훈련을 수행기관 또는 외부에서 실시 * 단, 월 12시간 이내 진행가능
훈련기간		- 3개월~6개월(단, 훈련이 더 필요하다고 판단되는 경우 연장 가능)
훈련시간		- 일 3시간 이상, 주 5일 훈련
훈련생배치		- 훈련지원인1인당 현장 훈련 시 최대4명 을(오전·오후 그룹당) 초과하여 진행할 수 없으나, 직무에 따라 훈련생 초과 배치가 필요하다고 판단되는 경우 개발원의 승인을 받아 최대8명을 배치할 수 있음.
취업 후 적응지원		- 직무훈련 과정 중 취업할 경우 기존의 훈련지원인을 활용하여 취업유지가 될 수 있도록 취업 후 적응지원을 반드시 실시

4 기타 발달장애인 고용서비스

(3) 근로지원인 지원제도

- 중증장애인 근로자가 담당업무를 수행하는 능력을 갖추었으나 장애로 인하여 업무를 수행하는 데에 어려움을 겪는 경우 근로지원인의 도움을 받아 업무를 수행할 수 있도록 지원하는 제도
- 중증 장애인이 핵심 업무는 본인이 처리하고 장애로 인해 처리할 수 없는 부수적인 업무는 근로지원인의 도움을 받아 처리함
- 서비스 대상: 중증장애인 근로자 혹은 고용지원 필요도 판정을 통해 지원이 필요하다고 판단되는 장애인

4 기타 발달장애인 고용서비스

(3) 근로지원인 지원제도

- 지원: 1일 8시간, 주 40시간 한도 내 지원
- 근로지원인 서비스를 이용하는 중증장애인 근로자는 시간당 300원의 본인부담금을 사업수행기관에 납부해야 함
- 1년간 서비스를 받을 수 있음
 - 서비스 제공기간이 종료된 후 계속 희망할 경우 다시 신청 가능

4 기타 발달장애인 고용서비스

(4) 발달장애인 훈련센터

- 장애인 개인별 특성에 따라 직무훈련, 사회성 훈련 등을 실시하여 체계적인 직업훈련을 통한 성공적인 취업지원
- 발달장애인에게 다양한 직업체험 및 진로교육을 통한 직업 이해도 향상과 발달장애인의 안정적인 직업생활지원
- **훈련 대상:** 고등학교 졸업예정자 및 발달장애인(지적장애·자폐성장애)
- **훈련기간:** 1개월 ~ 6개월
- **지원:** 교육비 무료, 훈련참여수당(월 최대 284,000원) 및 취업성공수당 지급(최대 150만원), 취업알선 및 취업 후 적응지도

THANK
YOU





4

지역사회 중심 네트워크를 활용한 일자리 창출 사례
- 혜원장애인종합복지관 직업개발팀장 오영환

행복한 삶의 동반자, 혜원

지역사회 네트워크를 활용한

일자리 창출 사례



Caritas 혜원장애인종합복지관
CHEONGJU

자기소개



이 름 : 오영환

TEL : 010-3854-7488

E-mail : blue-rose78@hanmail.net

現)혜원장애인종합복지관 직업개발팀장

現)한국장애인복지관협회 직업재활분과위원

現)청주시 지역사회보장협의체 일자리분과위원

現)한국장애인복지관협회 교육분과 전문위원

장애인재활상담사 1급

사회복지사, 직업능력평가사 2급



Caritas
CHEONGJU

혜원장애인종합복지관

목 차

I. 혜원장애인종합복지관 소개

II. 지역사회 네트워크

- 장애인일자리 협의체

III. 지역사회 네트워크

- 1인 1기 장애인 기업 상생맞춤형일자리사업

I. 혜원장애인종합복지관 소개



· 설립목적

그리스도 정신과 사회복지 이념을 바탕으로 장애인들에게 종합적이고 전문적인 재활서비스를 제공하여 이들이 사회의 한 구성원으로서 인간다운 삶을 살아갈 수 있도록 한다.

· 설립입과 장소

1996년 12월 10일 / 청주시서원구 남지로 21번길 60

· 법인

사회복지법인 천주교청주교구사회복지회

· 기관장

오현숙(미리암) 관장님



혜원장애인종합복지관

I. 혜원장애인종합복지관 소개



미션(사명)

"행복한 삶의 동반자, 혜원"

비전

일상 속에 함께하는 장애인복지의 스테디셀러가 된다



혜원장애인종합복지관

I. 혜원장애인종합복지관 직업재활사업 연혁

- 1996. 12. 혜원장애인종합복지관 개관
- 1997. 03. 직업적응훈련 실시
- 1999. 01. 한국장애인 고용촉진공단 직업 전 준비훈련실시기관 지정
- 2000. 01. 청주시 공공근로사업 '점자도서 전산입력 작업' 실시
- 2000. 10. 한국장애개발원 중증장애인직업재활지원사업 직업재활센터 선정
- 2004. 03. 산재근로자 사회적응훈련 프로그램 실시
- 2007. 03. 장애인일자리사업 위탁기관 선정
- 2008. 11. 전국장애인복지관 최우수기관
- 2010. 01. 중증장애인 일감만들어주기지원센터 운영
- 2011. 11. 전국장애인복지관 최우수기관
- 2012. 01. 재택부업형 재택고용 실시
- 2013. 03. 한국장애개발원 '장애청소년 직업재활지원사업' 선정
- 2015. 04. 발달장애인 취업연계지원사업 수행기관 선정
- 2016. 05. 장애청소년 직업재활-복지 연계 시범사업 수행기관 선정
- 2018. 06. 한국자폐인사랑협회 발달장애인 직업준비지원 프로그램 실시
- 2018. 09. 장애학생 현장중심 맞춤형일자리사업 선정
- 2019. 07. 청소년 발달장애 방과후서비스 제공기관 선정
- 2020. 04. 1인 1기 장애인 기업 상생맞춤형일자리사업 선정
- 2020. 11. 중증장애인직업재활지원사업 직업재활센터 평가 최우수(S등급) 기관 선정
- 2021. 04. 중증장애인직업재활지원사업 네트워크 지원사업 직업재활 2권역 대표기관
- 2021. 12. 중증장애인직업재활지원사업 우수기관 선정 보건복지부장관상 수상



I. 혜원장애인종합복지관 직업개발팀은...

장애인 고용 확대 및 고용안정을 위해...

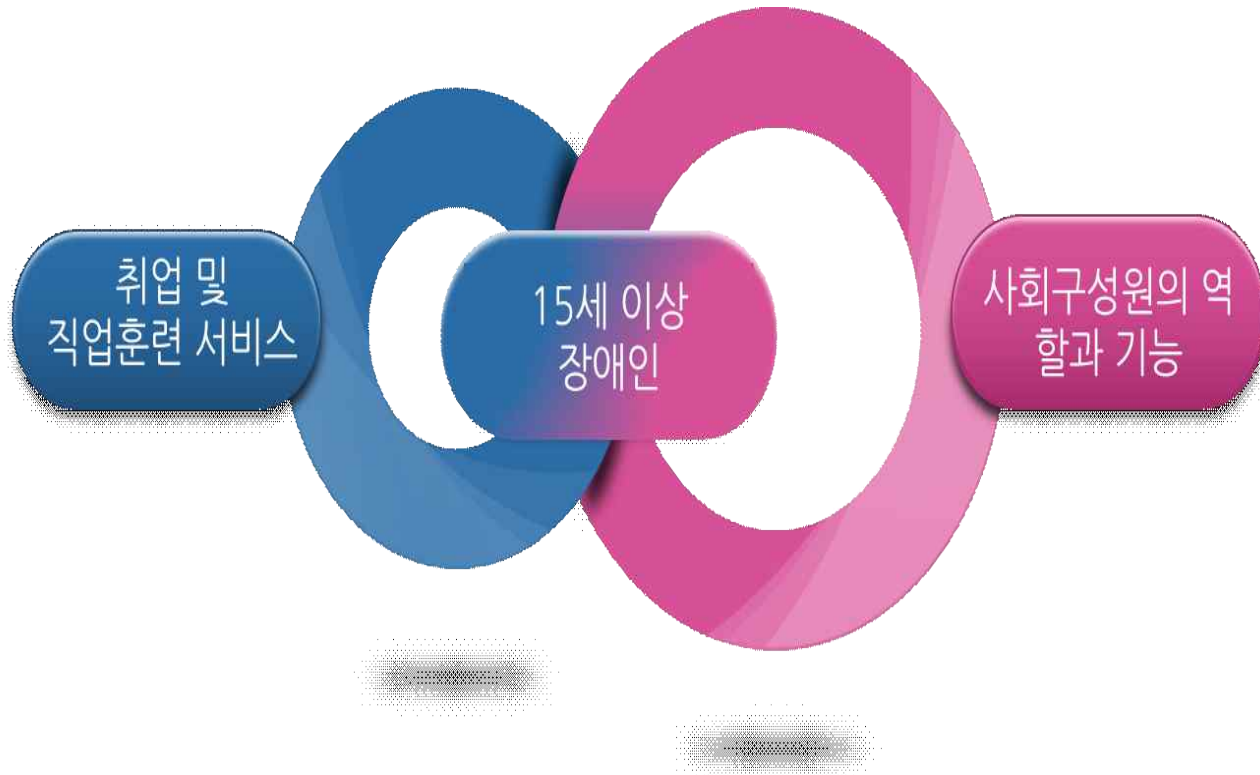

- 소재지 : 청주시 서원구 남지로 21번길 60
- 팀원수 : 총 11명
(중증장애인직업재활지원사업 인력 4명,
장애학생 현장중심일자리사업 인력 1명,
중증장애인지원고용위탁사업 전문인력 2명,
복지관 직업재활사업 인력 4명)
- 사업지역 : 청주시 및 주변지역

나에게 '일(직업)'이란



이다.

일의 의미와 가치

비장애인에게 일이란



장애인에게 일이란



Ⅱ. 지역사회 네트워크 - 장애인일자리사업 협의체 [추진배경]

지역사회 중심의 일자리 지원 협력체계 구축필요

기관
중심

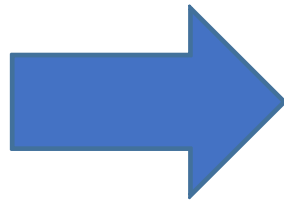

지역
사회
중심



Caritas
CHEONGJU

헤원장애인종합복지관

Ⅱ. 지역사회 네트워크 - 장애인일자리사업 협의체

[추진배경]

- 목적 : 구직장애인의 취업지원을 위한
지역사회 중심 네트워크 형성.
- 참여기관 : 10개 유관기관 참여
 - 한국장애인고용공단 충북지사
 - 지체장애인협회
 - 정신건강센터 2곳
 - 직업거점학교 1곳
 - 청주교육지원청 특수교육지원센터
 - 특수학교 3개 학교
- 유관기관의 동기부여 부족
→ 자체 협의체 운영 실패

Ⅱ. 지역사회 네트워크 - 장애인일자리사업 협의체

[추진배경]

- 장애인 복지일자리사업 협의체 구성 필요성 부각

- 장애인 복지일자리사업으로 범위를 좁혀서 협의체 구성에 대한 고민

- 장애인 복지일자리사업 참여자의 낮은 민간전이 취업 해결방안 오랫동안 고민함.

- ※ 민간전이 취업율이 1.5%로 매우 낮음.

Ⅱ. 지역사회 네트워크 - 장애인일자리사업 협의체

[추진배경]

- 장애인 복지일자리사업 협의체 구성 필요성 부각

→ 협의체 참여기관이 일자리사업을 매개로 동기부여가 확실

→ 장애인복지 일자리사업 취업전이를 미흡

참여자의 중증화, 취업 동기부족(일자리사업에 고착)

지역사회유관기관의 협력적 지원필요

→ 일자리사업 참여자의 취업전이를 위한 협의체 구성

※ 한국장애인개발원 협의체 운영 지원사업 선정

Ⅱ. 지역사회 네트워크 - 장애인일자리사업 협의체

[사업목적]

- 지역 내 장애인일자리 관련기관들과 유기적인 네트워크를 구축하여 장애인일자리사업 참여자에게 직업재활서비스 제공 및 민간일자리 전이 도모



Ⅱ. 지역사회 네트워크 - 장애인일자리사업 협의체 [사업진행]

• 장애인일자리사업 협의체 구성

청주시청	장애인일자리사업 담당 주무관
청주농업고등학교	직업거점학교 담당 특수교사
청주혜원학교	특수학교 전공부장교사
청주성신학교	특수학교 전공부담당교사
밝은누리	LG 생활건강 표준사업장 과장
청주교육지원청	특수교육지원센터 장학사 및 교사
충북발달장애인지원센터	개인별지원팀장
혜원장애인복지관	직업개발팀장

Ⅱ. 지역사회 네트워크 - 장애인일자리사업 협의체

[사업진행]

• 장애인일자리사업 협의체 구성 과정

청주시청	한국장애인개발원 협조 섭외
청주농업고등학교	업무협약체결, 취업사업으로 오랜 유대관계유지
청주혜원학교	업무협약체결
청주성신학교	업무협약체결
밝은누리	지원고용 협약체결, 사업주간담회 취업사업연계활발
청주교육지원청	업무협약, 본기관 청소년 사업 연계 유지활발
충북발달장애인지원센터	한국장애인개발원 협조
혜원장애인복지관	협의체 운영 중심기관

Ⅱ. 지역사회 네트워크 - 장애인일자리사업 협의체

[사업진행]

• 장애인일자리사업 협의체 기관 역할

청주시청	일반형 일자리사업 참여자 협조, 사업전체 협조
청주농업고등학교	사업자문 및 참여자 협조
청주혜원학교	홍보, 사업자문협조, 참여자 협조
청주성신학교	홍보, 사업자문협조, 참여자 협조
밝은누리	현장견학, 취업연계협조
청주교육지원청	사업홍보주관, 사업자문
충북발달장애인지원센터	사업홍보, 사업전반 지원역할
혜원장애인복지관	협의체 운영 중심기관

Ⅱ. 지역사회 네트워크 - 장애인일자리사업 협의체

[사업진행]

• 장애인일자리사업 협의체 운영

→ 장애인일자리사업 참여자의 민간전이 취업 지원방향 논의

- 일반형 일자리사업 참여자의 민간전이 취업을 위한 지원 필요
- 지속적인 협의체 운영을 통해 지역사회 중심 지원체계 구축유지
- 공공기관에서 일반형 일자리사업 참여자에 대한 지원을 강화

Ⅱ. 지역사회 네트워크 - 장애인일자리사업 협의체

[사업진행]

일반형 일자리사업 참여자의
민간전이 취업을 위한 지원 필요

공공기관에서 일반형일자리사업
참여자에 대한 지원을 강화

지속적인 협의체 운영을 통해
지역사회 중심 지원체계 구축유지

일반형일자리사업
참여자 취업욕구조사

협의체의 지속적
유지 공동 노력



Ⅱ. 지역사회 네트워크 - 장애인일자리사업 협의체

[사업진행]

- 장애인일자리사업 협의체 운영

→ 장애인일자리사업 참여자의 민간전이 취업 지원방향 논의

- 취업실패 시 재취업하는 과정에서의 어려움으로 민간전이 취업

- 시도 못 함 - **구직 실패자 재취업 지원 프로그램 마련**

- 협의체의 지속적 유지 공동 노력 - 지속적인 협의체 운영을 통해
지역사회 중심 지원체계 구축

Ⅱ. 지역사회 네트워크 - 장애인일자리사업 협의체

[사업진행]

구직 실패자 재취업 지원
프로그램 마련



헤원장애인종합복지관 취업
실패자 재취업 프로그램 도입

제도개선 정책적 건의



한국장애인개발원을
통한 정책적 건의

협의체의 지속적
유지 공동 노력



지속적인 협의체 운영을 통해
지역사회 중심 지원체계 구축



Ⅱ. 지역사회 네트워크 - 장애인일자리사업 협의체

[사업진행결과]

• 장애인 일자리사업 협의체 운영 성과

→ 협의체 기관 네트워크 강화

- 지역사회 중심의 직업지원 사업 시도
- 기관 간 협력 및 협조 체계 강화
- 일자리사업 이외의 시업연계 활발
- 직업 진로협의체 활성화 기여

Ⅱ. 지역사회 네트워크 - 장애인일자리사업 협의체

[사업진행결과]

- 장애인 일자리사업 협의체 운영 성과

- 일자리사업 이외의 사업연계 활발

- 장애학생 현장중심 맞춤형일자리사업 지원

- 일반형 일자리사업 참여자의 민간전이 노력시도

- 일반형 일자리사업 참여자의 욕구 파악

- 재취업 지원 프로그램 도입 기초마련

- 정책적 제안 활발히 시도

Ⅱ. 지역사회 네트워크 - 장애인일자리사업 협의체

[사업진행결과]

- 장애인 일자리사업 협의체 확대

- 장애인일자리사업 협의체는 별도 운영

- 본기관 일자리사업 배치기관 네트워크 회의체로 운영

- 충북장애학생 직업·진로 협의체로 변경하여 운영

- 장애학생 중심의 현장훈련 및 취업연계를 통한 민간 전이 지원

- 직업상담, 직업평가, 현장훈련연계, 취업알선, 취업, 취업후 적응지도

- 현장실습 모니터링을 통한 현장실습 컨설팅

Ⅱ. 지역사회 네트워크 - 장애인일자리사업 협의체

[사업진행결과]

- 장애인 일자리사업 협의체 확대

- 1인 1기 장애인 기업 상생맞춤형일자리사업

- 일자리사업 참여자의 취업성과 확대을 위해 유관기관 연계강화

Ⅲ. 지역사회 네트워크 - 상생 맞춤형일자리사업

[사업진행]

• 상생 맞춤형일자리사업 네트워크 구성

청주시청	사업 담당 주무관
특수학교 및 특수학급	특수학교 전공부 부장교사 및 담당교사
한국장애인고용공단	취업알선 담당자
충북특수교육원	진로직업팀 연구사 및 직업재활사
청주시 내 사회복지관	사례지원 담당자
산남오너즈	산남오너즈 대표 및 업체
혜원장애인복지관	직업개발팀장

Ⅲ. 지역사회 네트워크 - 상생 맞춤형일자리사업

[사업진행]

• 상생 맞춤형일자리사업 네트워크 기관역할

청주시청	사업 참여자 협조, 사업전체 협조
특수학교 및 특수학급	홍보, 사업자문협조, 참여자 협조
한국장애인고용공단	취성패참여 및 취업연계 협조
충북특수교육원	사업홍보, 사업 지원 역할
청주시 내 사회복지관	대상자 연계, 사례지원 협조
산남오너즈	취업연계 협조
혜원장애인복지관	네트워크 운영 중심기관

Ⅲ. 지역사회 네트워크 - 상생 맞춤형일자리사업

[장애인 경제활동 실태]

[출처: 한국장애인고용공단 2021년 장애인경제활동실태조사]

경제활동참가율 비교

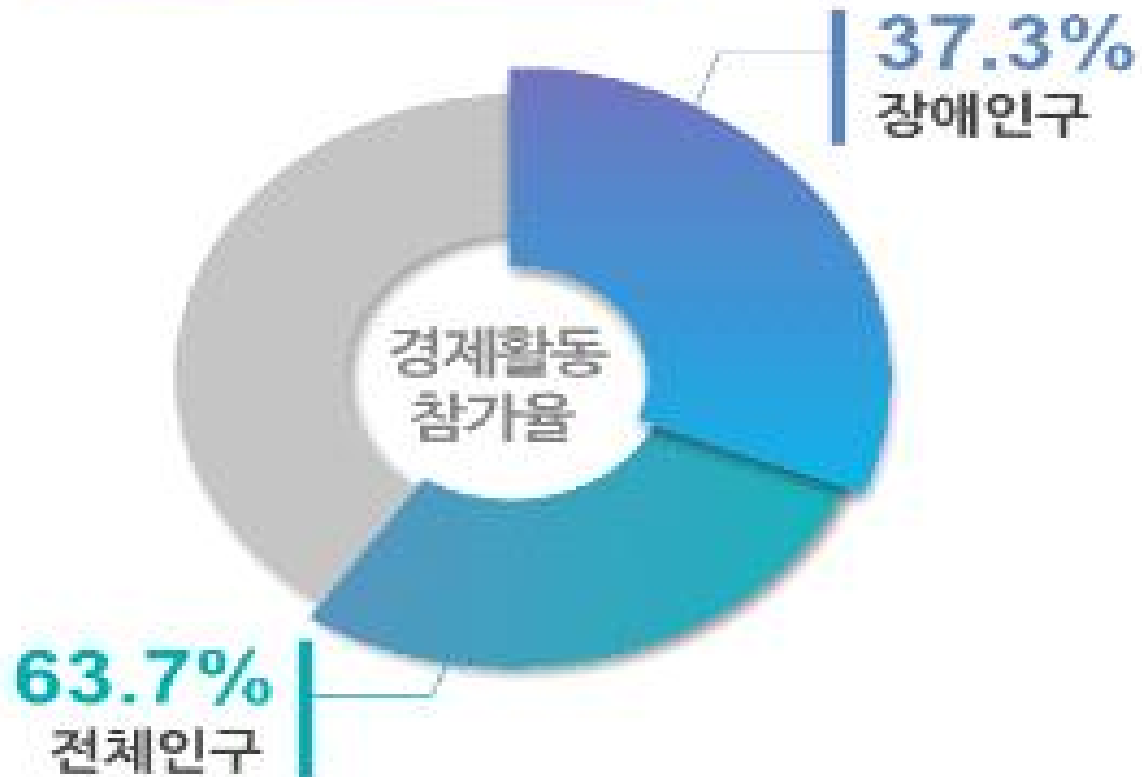

고용률 비교



실업률 비교



10. 장애인관련 통계

[충북지역 장애인구 현황]



※ 출처: 2021년 장애인경제활동실태조사 (한국장애인고용공단)

Ⅲ. 지역사회 네트워크 - 상생 맞춤형일자리사업

장애인
고용현황

장애인 고용의무제도에 의거 의무고용률 꾸준히 상승
장애인 의무고용률의 견인에 의거 장애인 고용률도 꾸준히 상승



Ⅲ. 지역사회 네트워크 - 상생 맞춤형일자리사업 [장애인 경제활동 상태 (2021년 기준)]

• 임금근로자의 사업체 규모 (%) 15세 이상 2021

• 임금근로자의 월평균 임금 (만원) 15세 이상 2017, 2021



Ⅲ. 지역사회 네트워크 - 상생 맞춤형일자리사업

[장애인 취업자의 직종]



Ⅲ. 지역사회 네트워크 - 상생 맞춤형일자리사업

[장애인 취업자의 직업]

장애인가구 전체인가구



Ⅲ. 지역사회 네트워크 - 상생 맞춤형일자리사업

[장애인 취업자 시간제 근로]

• 임금근로자의 시간제 근로 비율 (%) 15세 이상 2017, 2021



• 임금근로자의 시간제 근로 사유 (%) 15세 이상 2021

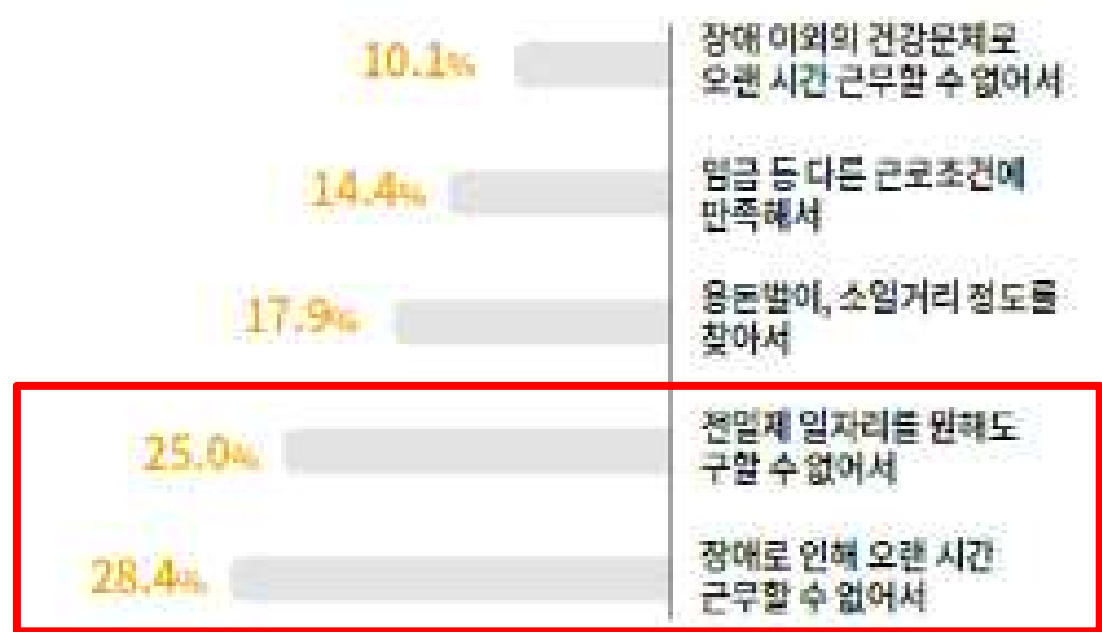

Ⅲ. 지역사회 네트워크 - 상생 맞춤형일자리사업 [장애인 근로자 채용 이유]

· 장애인 근로자 채용 이유 (%) 2020



Ⅲ. 지역사회 네트워크 - 상생 맞춤형일자리사업

[장애인 근로자 채용 이유]

· 장애인 고용으로 인한 도움 정도 (5점 척도) 2019, 2020



Ⅲ. 지역사회 네트워크 - 상생 맞춤형일자리사업

[기업체의 장애인 고용서비스 욕구]

· 채용지원에 필요한 지원사항 (%) 2020



· 고용유지에 필요한 지원사항 (%) 2020

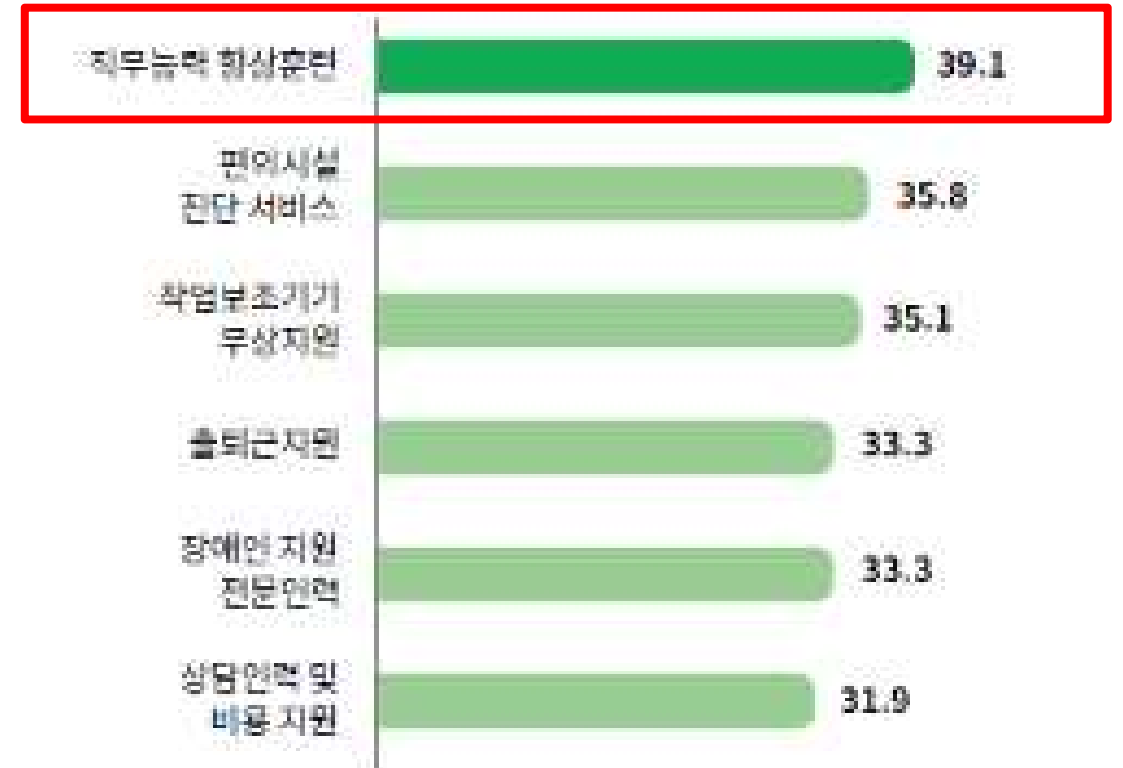

Ⅲ. 지역사회 네트워크 - 상생 맞춤형일자리사업

[장애인의 고용서비스 욕구]

· 필요한 취업 지원사항 (%) 2021

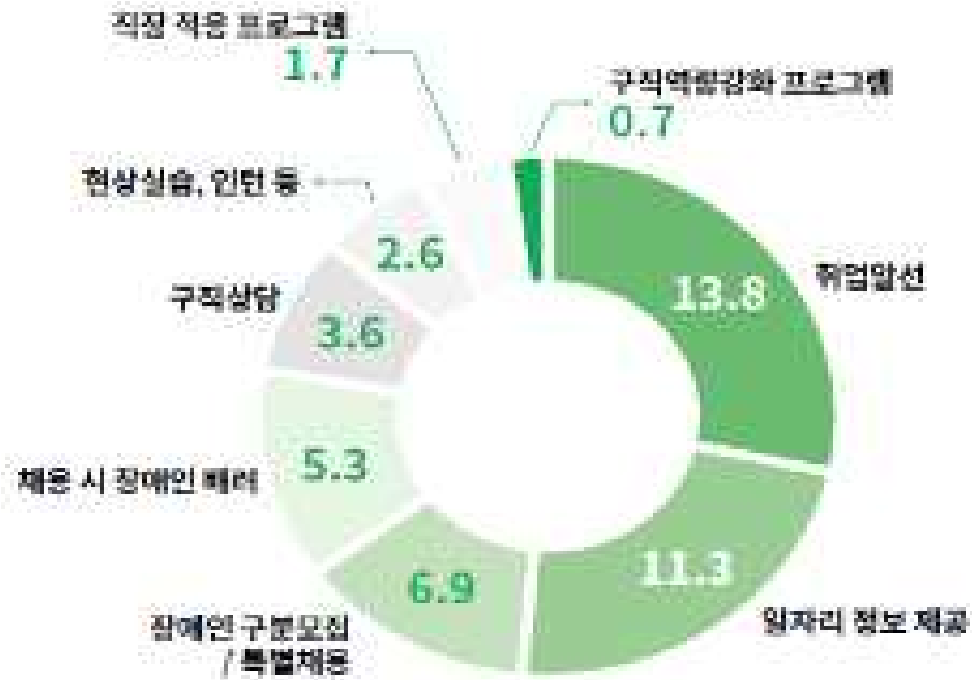

· 필요한 고용유지 지원사항 (%) 2021



Ⅲ. 지역사회 네트워크 - 상생 맞춤형일자리사업 [충북지역 장애인 인구 현황]



※ 출처: 2021년 장애인경제활동실태조사 (한국장애인고용공단)

Ⅲ. 지역사회 네트워크 - 상생 맞춤형일자리사업 [시도별 장애인 취업자 수 및 고용률]



※ 출처: 2021년 장애인경제활동실태조사 (한국장애인고용공단)

Ⅲ. 지역사회 네트워크 - 상생 맞춤형일자리사업

[충청북도 취업지원사업 - 특화사업 기사]

충청타임즈

2019년 10월 02일 (수)
05면 종합

忠清日報

2019년 10월 02일 (수)
04면 종합

충북도가 내년부터 3년 동안 도내 장애인 500명이 취업할 수 있는 일자리 사업을 추진한다.
1일 도에 따르면 기업이 장애인에게 직업훈련을 하고 직접 채용하는 '장애인 1인 1기 업체 상생 맞춤형 일자리 사업'을 추진한다.

충북도, 3년간 장애인 500명 취업 추진

충북도, 장애인 500명 일자리 만든다

14억 투입 내년부터 1인 1기 업체 상생맞춤형 추진

이 사업은 공공부문에서만 추진하던 장애인 일자리 사업을 민간부문으로 확대한 것이다.

도는 내년 150명, 2021년 150명, 2022년 200명 취업을 목표로 잡았다. 직업 훈련·취업 분야는 생산 활동, 상품관리, 사무보조, 환경미화, 급식 지원 등이다.

장애인들은 월 50시간씩 3개월

간 직업훈련을 받으며 수당을 받는다. 기업은 이들을 현장에서 교육하면서 훈련지원금을, 채용했을 때는 고용지원금을 지급한다.

도는 3년간 총 사업비 14억원을 투입할 예정이다.

지난해 말 기준으로 충북 지역의 민간부문 장애인 고용률은 2.81%로 의무 고용률 3.1%에 미치지 못한다.

장애인에 대한 직업훈련은 참여 희망 비율이 9.6%로 매우 낮고, 취업이 어려워 실제적인 효과는 미미한 것으로 분석됐다.

도 관계자는 "상생맞춤형 일자리 사업은 장애인과 중소기업, 소상공인 모두에게 큰 도움이 된다"며 "혜택이 주어지는 현장 중심의 사업이 좋은 사례가 될 것으로 기대한다"고 말했다.

tjrhf0@cctimes.kr

내년부터 2022년까지 목표 14억 들여 직업 훈련 지원

내년부터 향후 3년간 충북 지역 장애인 500명의 취업을 목표로 한 일자리 사업이 추진된다.

충북도는 1일 기업이 장애인 직업훈련을 담당하고 직접 채용하는 방식의 '장애인 1인 1기 업체 상생 맞춤형 일자리 사업'을 추진한다고 밝혔다.

내년 150명, 2021년 150명, 2022년 200명 취업을 도가 세운 목표이다.

직업훈련·취업 분야는 생산활동, 상품관리, 사무보조, 환경미화, 급식 지원 등이다. 장애인들은 월 50시간씩 3개월간 직업훈련을 받으면서 수당을 받게 된다.

기업체는 이들을 현장에서 교육하면서 훈련지원금을 받고, 채용했을 때는 고용지원금도 받게 된다.

도는 내년 직업훈련에 필요한 14억원의 예산을 편성했다.

충북 지역의 민간부문 장애인 고용률은 2.81%로, 의무고용률 3.1%에 미치지 못한다.

기업이 의무고용률 이상 장애인을 고용하면 고용부담금을 내지 않아도 되고, 오히려 장려금을 받을 수 있다.

신강섭 도 보건복지국장은 "장애인과 중소기업, 소상공인 모두에게 큰 도움이 되고 혜택이 가는 현장 중심의 맞춤형 상생 일자리 사업으로 자리 잡기를 기대한다"고 말했다. /배영식기자



Caritas 헤원장애인종합복지관

CHEONGJU

Ⅲ. 지역사회 네트워크 - 상생 맞춤형일자리사업

[1인 1기 장애인 기업 상생맞춤형일자리사업]

- 기업체 현장에서 직업훈련을 실시, 취업 연계로 장애인 취업률 및 직업훈련 실효성 제고
- 기업체 취업 기회 제공, 장애인 인력 제공 및 장애인의무고용제도 이행·지원



- 생산활동이 가능한 만 17세 ~ 60세 장애인

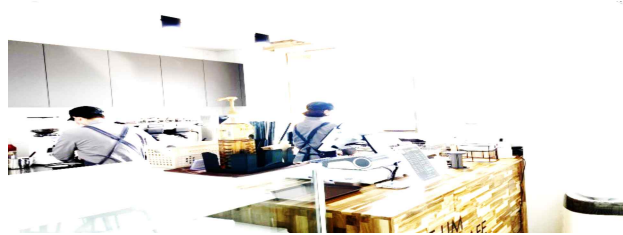

- 최대 3개월(1일, 3시간 이상) 현장 훈련

- 훈련(시간당 1만원, 최대 50만원 훈련비 지급)
- 사업체지원금(1인당 월 166천원, 최대 498천원)

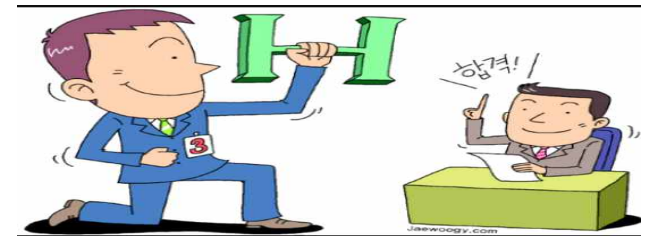

- 취업성공
- 수행기관, 사업체 수당(50만원)

Ⅲ. 지역사회 네트워크 - 상생 맞춤형일자리사업

[상생 맞춤형일자리사업 흐름도]

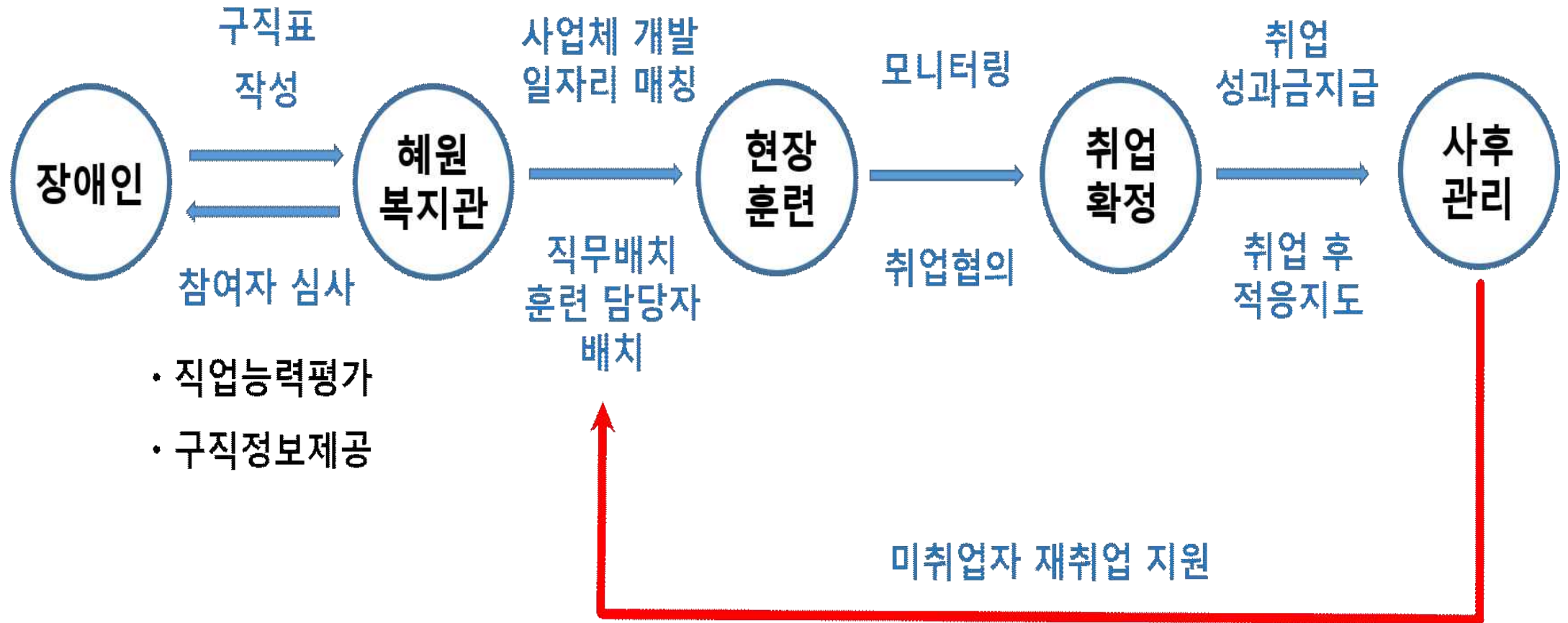

Ⅲ. 지역사회 네트워크 - 상생 맞춤형일자리사업

[지원고용사업과 상생맞춤형일자리사업 비교]

구분	지원고용 사업	상생일자리 사업
대상	- 만15세 이상 중증장애인	- 만17~60세 충청북도 거주 중인 장애인
현장훈련 기간	- 주 40시간 - 기본 3주, 연장 4주(최대 7주)	- 1일 3시간(월 50시간) 이내 - 최대 3개월
훈련비	- 1일 17천원 - 6일 이상 출석 시 40천원 추가지급(훈련준비금)	- 시간당 10천원(월 최대 500천원)
직무지도원 지원	- 현장훈련 기간 동안 지원 - 직무지원인 지원금액: 내부인력 : 1일 25천원 외부인력 : 1일 최저임금(주휴 포함)	없음
사업체 지원금	- 1일 19,340원(1인당)	- 월 166천원(1인당)
수행기관 지원	- 취업성공수당 100천원(1인당) - 초과실적달성 200천원(1인당)	- 500천원(취업자 1인당)



Ⅲ. 지역사회 네트워크 - 상생 맞춤형일자리사업

[상생 일자리사업의 특징-사업목표]

- **목표가 취업인 사업 - 장점이자 단점**

→ 단순히 현장에서 훈련하는 것에서 나아가 취업으로 까지를 염두에 두는 특성으로

업체 선정과정에 신중을 기해야 하며 이러한 특성은 사업의 장점이자 단점으로 작용

→ 취업을 전제로 하기 때문에 기업체 선정 요건이 까다롭고 장애인의 특성 및 욕구와

기업체의 요건이 잘 매칭되어야 하는 상황은 사업 진행의 까다로운 요인

Ⅲ. 지역사회 네트워크 - 상생 맞춤형일자리사업

[상생 일자리사업의 특징-사업대상]

- 생산활동이 가능한 만 17세에서 60세의 장애인(경증, 중증장애인 모두)
 - 기존 장애인 일자리 사업들에 비해 사업 대상이 포괄적으로 장점일거라 생각
 - 경증장애인들 대다수는 이미 다른 일에 종사하고 있었기 때문에 경증 장애인의 참여를 유도하기엔 한계가 있음. (※ 대상 선정의 오류)

Ⅲ. 지역사회 네트워크 - 상생 맞춤형일자리사업 [상생 일자리사업의 특징-사업운영]

- 기존 장애인 일자리 사업들과 차별성 부족

- 기존 장애인 일자리 사업들에 비해 열악하거나 중복된 지원

- 장애인의 근로 특성을 반영한 1일 3시간 이내로 규정된 훈련시간

- (※ 하루 3시간만 일하고 퇴근할 경우, 사업주 및 동료 근로자들에게 부정적 영향)

- 직무지도원의 부재

- (사업체에서 현장훈련을 하는것이기에 지원고용처럼 직무지도원(또는 담당자)이 매일 현장에 나가서 확인하고 직무내용을 확인해 줘야 함.)

Ⅲ. 지역사회 네트워크 - 상생 맞춤형일자리사업

[상생 일자리사업의 강점]

- 장애인 취업을 위한 충북지역의 새로운 특화 사업
- 직업훈련과 양질의 일자리를 연계하는 목표 지향적 사업
- 대상 장애 유형과 장애 정도에 제한을 두지 않음
- 충북 지역 직업재활사업 기회가 부족했던 지역에 지원 확대
- 장애인 욕구와 특성-사업체 요구와 환경 특성을 파악한 적절한 매칭, 전문적-개별화 맞춤 서비스
- 장애인, 사업체, 수행기관 모두에게 유인책 제공
- **장애인** : 사업체 현장에서의 직업훈련으로 직무 적응과 기술 향상 기회제공, 직장 만족도 높음
- **사업체** : 현장훈련 시 지원금 수령, 적합 인력 선발 기회
- **수행기관** : 직업재활 사업을 위한 새로운 업체 개발 기회

Ⅲ. 지역사회 네트워크 - 상생 맞춤형일자리사업

[상생 일자리사업 수행기관 우수사례 I]

성별/장애 유형	<ul style="list-style-type: none"> • 남성 / 지적장애(중증 / 선천적)
매칭 업종	<ul style="list-style-type: none"> • 환경미화
참여자 특성	<ul style="list-style-type: none"> • 과체중으로 인한 많은 움직임 제한 • 타인과의 대화를 피함 • 게으른 편이며, 차분하지 못하고 성격이 급함
매칭 전 특이사항	<ul style="list-style-type: none"> • 독립적으로 있을 수 있는 직무환경 희망 • 과체중에 따른 가능 직무 고려
고용주의 태도	<ul style="list-style-type: none"> • 장애인 근로자 채용에 초기에는 미온적이었음. • 초기에는 현장업무배제 가능성 시사. • 훈련 과정에서 장애인식 대한 긍정적인 변화가 이루어짐(성실, 예의)
직업재활 네트워크 지원 내용	<ul style="list-style-type: none"> • 혜원장애인종합복지관 - 이미지메이킹 강사 활용한 이미지 메이킹(올바른 대화법 및 근무전 작업장환경에 대한 이미지 트레이닝을 통한 자신감 강화) • 밝은누리 - 사업체 근무 장애인을 활용한 상담 지원 • 산남오너즈 - 지원자 근처에 거주하는 회원이 멘토가 되어 상담으로 자신감 강화
특이사항	<ul style="list-style-type: none"> • 훈련생의 체중감량 및 긍정적 대인관계 형성에 따른 사업주 만족도 증가 • 훈련생이 원하는 직무에 배치되어 직무만족도가 높음.

Ⅲ. 지역사회 네트워크 - 상생 맞춤형일자리사업

[상생 일자리사업 수행기관 우수사례 Ⅱ]

성별/장애 유형	•여성 / 지적장애(중증 / 선천적)
매칭 업종	•바리스타 직무
참여자 특성	•돈계산의 어려움 •자존심이 강함 •외모 꾸미기에 관심이 많아 짙은 화장을 주로 선호
매칭 전 특이사항	•카페 바리스타 직종으로의 취업 희망 •장애인 복지일자리사업 참여 경험 있음 •경제적 어려움 호소
고용주의 태도	•장애인 근로자 채용 희망욕구가 있었음. •면접 과정에서 긍정적인 인식을 가짐. •주 1회 티타임을 통한 긍정적 대인관계 형성 지원
직업재활 네트워크 지원 내용	•산남오너즈 - 바리스타 훈련을 위해 회원 사업장 연계한 훈련지원 •특수학교 - 발달장애인훈련센터 체험을 통한 자신감 강화 •혜원장애인종합복지관 - 현장훈련 첫 1주 간 출퇴근 지도(버스타기 훈련 및 근태여부 확인), 관내 카페를 활용한 캐시업무 체험
특이사항	•훈련생의 캐시업무 제한점 해소에 따른 사업주 만족도 증가

Ⅲ. 지역사회 네트워크 - 상생 맞춤형일자리사업

[상생 일자리사업 수행기관 우수사례Ⅲ]

성별/장애 유형	•남성 / 지적장애(중증 / 선천적)
매칭 업종	•식품가공업
참여자 특성	•장애수용의 어려움 •대인관계의 어려움
매칭 전 특이사항	•비장애인과 함께 근무할 수 있는 직장 희망
고용주의 태도	•원활한 근로능력 유지를 위해 코로나 키트 제공 등 일상생활 부분과 심리적인 안정을위주의 지원. •현장훈련 기간동안 주 2회 상담 및 교육을 실시하여 원활한 장애수용이 이루어 질 수 있도록 지원
직업재활 네트워크 지원 내용	• 산남오너즈 - 회원기관중 식품판매 매장 훈련을 통한 적응 지원 및 상담 멘토 • 혜원장애인종합복지관 - 작업 모델링을 통한 직무능력 향상 지원 • 서부복지관 - 대상자 연계, 사례지원
특이사항	•훈련생의 장애수용이나 대인관계 향상에 따른 만족도 증가

Ⅲ. 지역사회 네트워크 - 상생 맞춤형일자리사업

[상생 일자리사업 수행기관 우수사례 특징]

- 직무만족도가 높을 수록 취업성공 가능성이 높음
 - 고임금·고강도 업체를 원하는 것보다 구직자와 구인자 간 특성과 조건을 잘 파악하여 적합한 직무에 배치할 수 있도록 하는 것이 중요
 - 구인자와 구직자 간 조건을 바탕으로 적합한 직무 개발 및 배치로 인한 높은 직무만족도가 취업연계 과정에 얼마나 중요한지 보여주는 사례

궁금하신 점 있으신가요?

어렵게 생각하지 마시고 편하게 물어봐 주세요



Caritas CHEONGJU 해원장애인종합복지관



혜원복지관은 장애가 있는 사람들의
행복한 동반자입니다.



Caritas 혜원장애인종합복지관
CHEONGJU



5

개별화고용계획수립
- 굿컴퍼니 대표 김선형

충북장애인종합복지관

개별화 고용계획(IPE) 수립 방법

평택대학교 겸임교수 김 선 형

다양한 현장 경험과 학술 연구를 기반으로

장애인이 **평범한 삶**을 살아갈 수 있도록 노력하는 김선형입니다.



발달장애인 및 그 가족이 더욱
건강한 삶을 살아갈 수 있도록 돕는 길잡이



“Good people, Good company”

한눈에 보는 굿컴퍼니의 주요 브랜드



Good Company



1

장애인의 고용정책 방향성 파악

원활한 IPE수립을 위해선 장애인의 고용정책의 방향성을
정확히 파악하는 것이 우선이다.

장애인의 고용(직업재활서비스) 전달체계

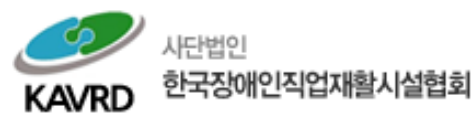
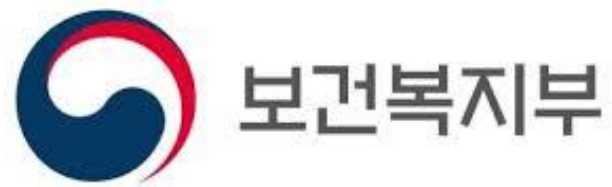

특수학교(급)
전공과

**직업재활관련 종사자는
장애인고용정책 변화에 대해 민감해야함**

**제 5차 장애인고용촉진
기본계획(2018~2022)**

1 양질의 장애인 일자리 확대

장애인 의무고용의 확실한 이행

- 고용의무 미이행시 '기업규모별 부담금 차등제' 도입
- 장애인 '고용개선계획' 제출 의무화
- 공공기관 의무고용 전면 확대 · 경영평가 강화

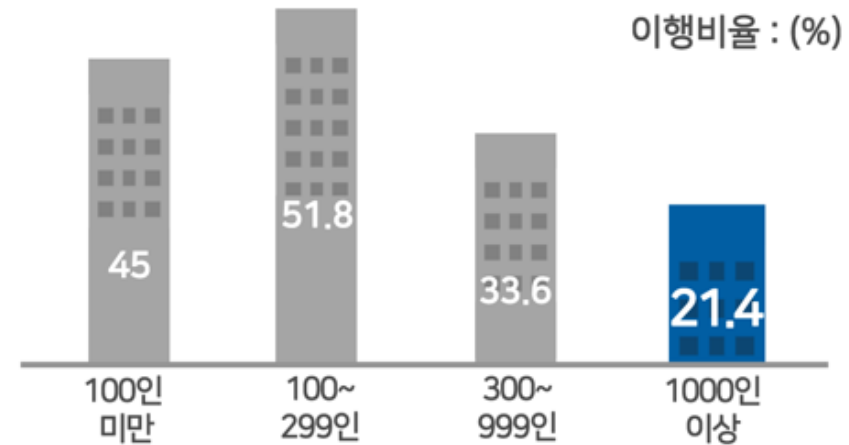

표준사업장 활성화로 괜찮은 일자리 확대

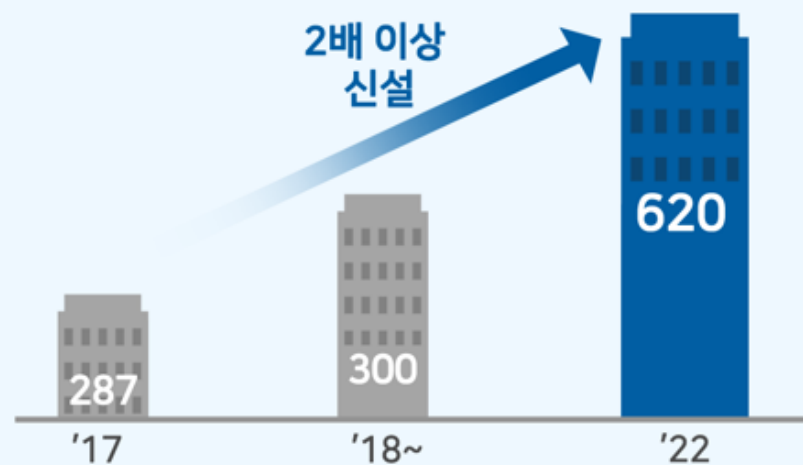

표준사업장 설립 목표



설립투자금 확대



공공기관 표준사업장 생산품 우선구매 비율

2 장애인 노동자 지원을 통한 격차 해소

장애인근로자 직접 지원 강화

- 최저임금 적용제외자 고용안정 지원
- 중증장애인 추가근로비용 지원(출퇴근 비용 등)

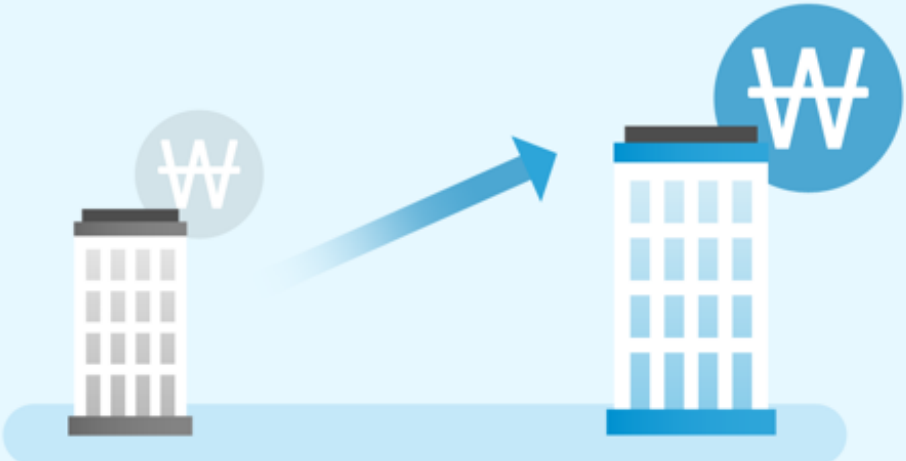

장애인가용 사업장 지원

- 고용장려금 단가 상향 조정
 - 직업재활시설 지원 확대
- (시설장비, 직업훈련, 직무지도원 지원 등)

(고용노동부, 2018)

3 현장형 맞춤형 지원 확대

중증장애인 직장적응 지원 강화

- 직무지도·작업지도 최장 3년 지원(현행 6개월 ➡ 최대 3년)
- 맞춤형 보조공학기기 확대(8천점 ➡ 12천점)
- 근로지원인 확대(1,200명 ➡ 1만명으로 확대)



재학·청년장애인 통합지원체계 구축

학교 진로지도부터 졸업후 취업까지 생애주기 경력개발·취업지원 서비스 제공

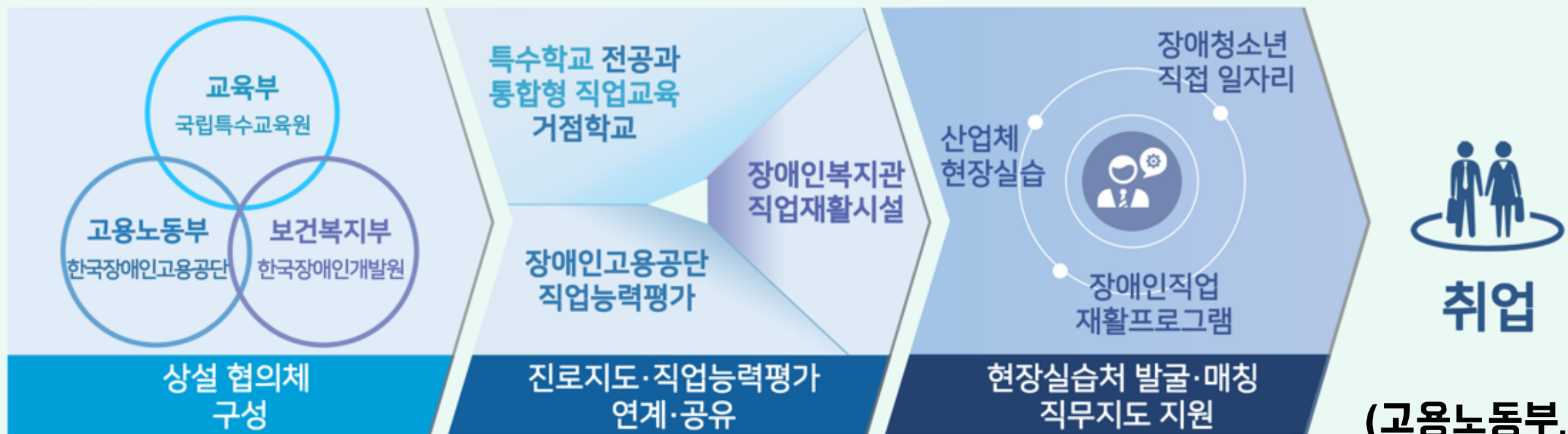

(고용노동부, 2018)

4 장애인 고용서비스 인프라 확충

지역사회 장애인고용 인프라 확대

- 민간 취업알선 및 훈련기관 지원 확대 (장애인복지관 등 협업)
- 장애인노동 지원센터 운영(권역별)



발달장애 등 장애유형별
직종개발및 훈련인원 확대

직업훈련 인프라 확대

- 경기남부 직업능력개발원 신설('21년)
- 발달장애인 전용 훈련센터 각 시·도 확대
- 신산업·융합 훈련직종 개발

(고용노동부, 2018)

현재 우리나라 성인기 발달장애인의 진로 유형

각 유형 별 서비스 제공기관의 확대 및 성인기 전환 과정에서의 지속적인 지원이 필요

구분	형태	세부 유형
취업	일반, 지원고용	일반기업(사회적경제기업, 소셜벤처, 표준사업장 등)
	보호고용	직업재활시설(근로사업장, 보호작업장, 직업적응훈련시설)
훈련 또는 교육	직업훈련 직업적응훈련	장애인복지관(직업훈련, 직업적응훈련, 대학과정) 한국장애인고용공단(발달장애인 직업훈련센터)
	진학(교육)	특수학교 전공과, 전문대학, 대학교 발달장애인 관련 특성화 대학(나사렛, 호산나, K-pace 등)
활동	평생교육 주간활동 서비스	발달장애인 평생교육센터 (발달장애인법 및 평생교육법에 의해 확대 예정) 발달장애인 주간활동 서비스('19년 3월부터 실시)
돌봄	주간보호	장애인복지관 내 주간보호팀, 별도 주간보호센터(시설)
	거주시설	장애인 거주시설, 그룹홈, 체험홈, 단기보호시설

직업재활사업담당자의

세가지 역할

3

Counseler
상담가

Coordinator
조정자

Consultant
자문자

Three



장애인의 전반 재활사업을 잘 수행 위해 우선 장애에 대한 이해와 직무에 관한 지식이 바탕되어야 한다.

2

적합한 개별화 고용계획 수립을 위한 TIP

직업재활서비스

개별화고용계획(IPE)을 수립하기 위해

빨간 박스안에 과정을 먼저 살펴봐야

합니다.

접수, 직업상담, 직업평가의 전반적인

결과를 기반으로 직업재활서비스

적격성을 결정합니다.

이후, 적합자를 대상으로 IPE계획

수립을 하게 됩니다.

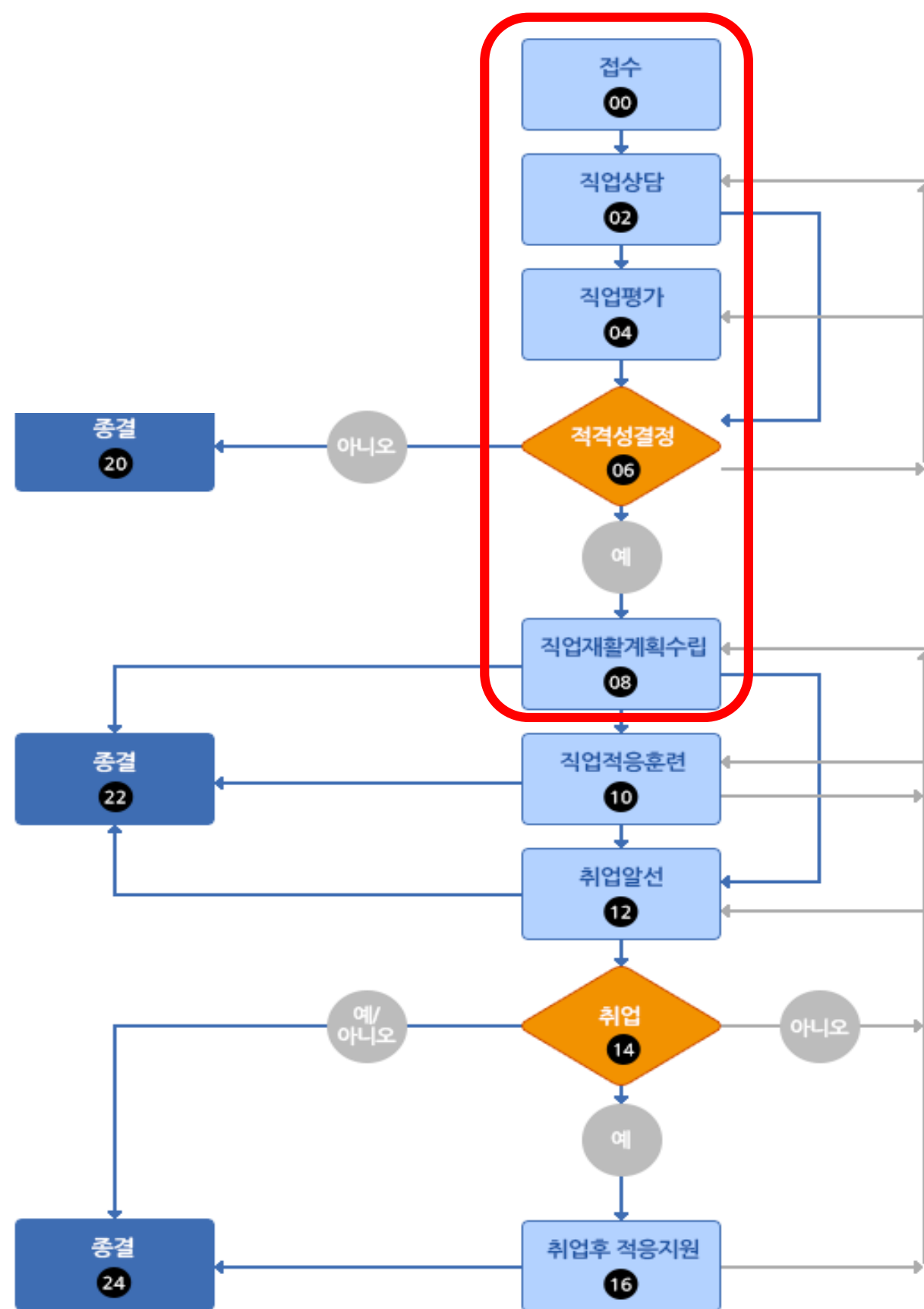

(중증장애인의 직업재활계획에 기반한 직업적응훈련과 취업지원 매뉴얼, 2016)

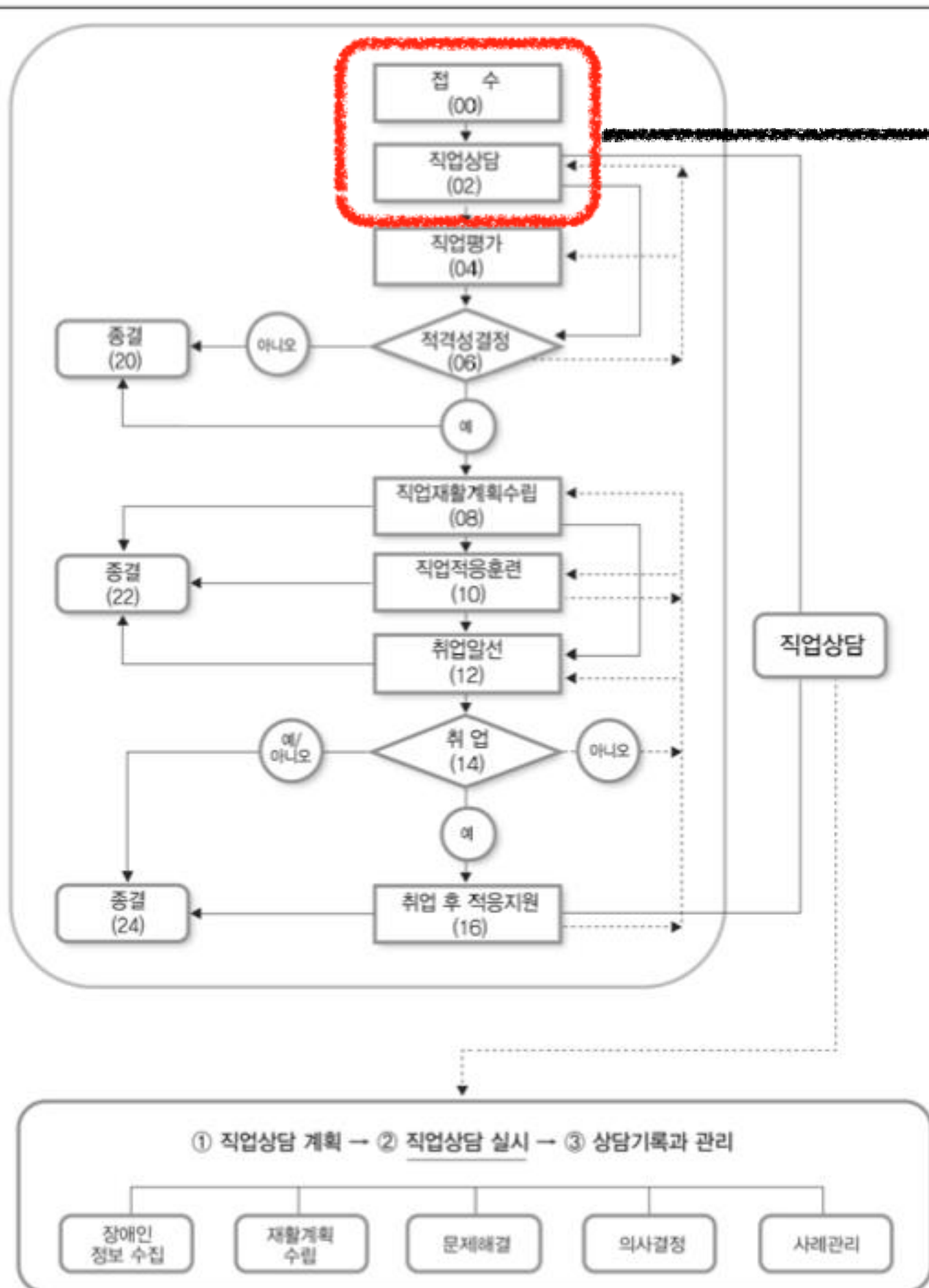

초기면접

사례관리의 시작이자 가장 중요한 부분!!
 효과적이고 실제적인 도움이 되는 관계 형성을 위한
 기초와 환경의 기본이 되기 때문에 매우 중요함!!

재활상담사의 입장에서 볼 때 초기 면접은 극도의
 집중력을 요구하는 “상담 중의 가장 어려운
 상담”이다(Nugent, 1990).

최소 3년차 이상의 선임이 초기면접을 실시하길
 권장!
 가장 좋은건 중간관리자가 초기면접하는 것을 추천!

초기 면접지

NO- 2015 - 002 • 상담일시(*) : 2015. 07. 08 • 상담장소 : 상담실(2층) • 상담자 : 박광옥 (인)

이름(*)	김동주	성별	남 <input type="checkbox"/> 여 <input type="checkbox"/>	생년월일(*)	1997. 10 15	
최종학력(*)	무학 <input type="checkbox"/> 초졸 <input type="checkbox"/> 중졸 <input type="checkbox"/> 고등학교 재학 <input type="checkbox"/> 고졸 <input type="checkbox"/> 대졸 <input type="checkbox"/> 대학원졸 <input type="checkbox"/>			결혼상태	미혼 <input type="checkbox"/> 기혼 <input type="checkbox"/>	
주소(*)	서울특별시 송파구 강동대로			연락처(*)	010-1111-2222	
	*우편물 수신 : yes <input type="checkbox"/> no <input type="checkbox"/>			이메일	abcd000@naver.com *메일 수신 : yes <input type="checkbox"/> no <input type="checkbox"/> *SMS 수신 : yes <input type="checkbox"/> no <input type="checkbox"/>	
내관 욕구 및 기대(*)	1. 직업탐색 2. 필요한 훈련 후 취업 희망			내관 경위(*)	○○고등학교 특수학급에서 익히	
1. 장애력(*)						
장애유형 및 등급	주(등록)장애 : 지적장애 (3 급) 중복장애 : 없음		발생원인 및 시기	원인: 불명 시기: 선천적		
장애등록일	2005. 03. 02		기타			
2. 건강상태(*)						
복용약 (약명, 부작용 등)	유 <input type="checkbox"/> 무 <input type="checkbox"/>	신경안정제 복용 (1일 1회, 2013년~)	주병원(주치의)	()		
시각문제	유 <input type="checkbox"/> 무 <input type="checkbox"/>		진료내용			
신체질환	유 <input type="checkbox"/> 무 <input type="checkbox"/>		진료주기			
청각문제	유 <input type="checkbox"/> 무 <input type="checkbox"/>		언어문제	유 <input type="checkbox"/> 무 <input type="checkbox"/>		
기타			보장구	유 <input type="checkbox"/> 무 <input type="checkbox"/>		
			정신질환	유 <input type="checkbox"/> 무 <input type="checkbox"/>	공포, 불안장애 진단	
3. 가정환경(*)						
이름	관계	생년월일	동거여부	장애여부	지지정도	비고
김○○	부	196905.17	유 <input type="checkbox"/> 무 <input type="checkbox"/>	유 <input type="checkbox"/> 무 <input type="checkbox"/>	상 <input type="checkbox"/> 중 <input type="checkbox"/> 하 <input type="checkbox"/>	-주양육자, 경제적 주수입자 -아파트 경비 -월 110만원 수입
이○○	모	197308.10	유 <input type="checkbox"/> 무 <input type="checkbox"/>	유 <input type="checkbox"/> 무 <input type="checkbox"/>	상 <input type="checkbox"/> 중 <input type="checkbox"/> 하 <input type="checkbox"/>	-정신질환(조현병)으로, 1년에 1회 이상 입·퇴원반복 -양육에 관여하지 못하고 있음 -○○정신보건센터에서 정기적 상담 서비스를 제공 받음
김○○	여동생	1999.11.18	유 <input type="checkbox"/> 무 <input type="checkbox"/>	유 <input type="checkbox"/> 무 <input type="checkbox"/>	상 <input type="checkbox"/> 중 <input type="checkbox"/> 하 <input type="checkbox"/>	-고등학교 1학년 -ca에게 지지적

사회보장 여부	일반 <input type="checkbox"/> 수급 <input type="checkbox"/> 차상위 <input type="checkbox"/> 기타 <input type="checkbox"/> ()	수입원 (중복체크 가능)	본인 <input type="checkbox"/> 부 <input type="checkbox"/> 모 <input type="checkbox"/> 형제 <input type="checkbox"/> 기타 <input type="checkbox"/> ()
		기타	- 20년 된 자가(빌라) 보유로 사회보장 및 지원 없음 - ○○장애인복지관에서 주 / 회 밀반찬 지원 서비스를 받음

단순 정보 파악하는데서 끝나는 것이 아니라는 것을 명확히 해야함!!

1. 초기면접을 하는 목표가 무엇인지?
2. 초기면접을 하는 동안 이용자에게 전달할 정보는 무엇인가?
3. 초기면접을 하는 동안 이용자로부터 어떠한 정보를 수집해야 하는가?
4. 서로 정보를 교환하기 위한 가장 효과적인 방법은 어떤 것들이 있는가?

개별화 고용계획서에 포함되어야 하는 내용!!

장애인의 기본적인 인적사항, 서비스 과정

직업상담, 직업평가 실시 일자

재활계획회의(사례회의) 실시 일자

- 장애인의 배경정보, 직업평가결과는 초기 면접지, 직업평가보고서, 사례회의록 등을 참고!

장애인 및 보호자의 의견

개별화고용계획 장기목표 수립(1년 단위)

개별화고용계획 단기목표 수립(1~3개월 단위)

- 현실적이고 구체적으로 달성가능한 부분을 우선적으로! 장애인의 욕구를 최대한 반영!

각 서비스 과정(훈련,취업 등)별 목표 수립

개별, 집단, 시간, 장소(내부,외부) 등

작성 일자, 장애인과 보호자, 참석자 등의 서명

개별화고용계획 수립 시 **점검사항**

결국, 직업재활서비스는 사람에게 하는 서비스이다.

첫번째

1. 장애인의 자기결정권을 충분히 존중하였는가?
2. 계획 수립에 앞서 직업상담, 직업평가보고서 등 사전 정보를 충분히 고려하였으며, 이를 장애인과 보호자에게 제공하였는가?
3. 사전 논의를 통해 사례회의 참석할 팀 구성과 회의 내용에 대해 결정하고 동의를 구하였는가?

개별화고용계획 수립 시 **점검사항**

결국, 직업재활서비스는 사람에게 하는 서비스이다.

4. 장애인의 의견을 충분히 반영하고, 서비스를 제공하기 위해 필요한
지역사회의 다양한 자원을 고려하였는가?

5. 계획서는 장애인과 보호자가 잘 이해할 수 있도록 작성되었는가?

6. 계획에 대해 장애인의 동의를 구하고 서명하여
공동 협력할 수 있도록 하였는가?

두번째

발달장애인과 의사소통 시 고려할점



장애유형	참고사항
지적장애	<ol style="list-style-type: none">1. 어느 정도 이해했는지 수준을 판단해야 한다.2. 한 번에 한 가지 것만 얘기해야 한다.3. 추상적인 표현이 아닌 구체적인 단어를 사용한다.4. 주의깊게 듣고 기다릴 준비가 되어 있어야 한다.5. 응답을 들어야 할 때는 선택의 폭을 좁혀서 질문한다.6. 말보다는 사진이나 그림 등 보조물을 활용한다.
자폐성장애	<ol style="list-style-type: none">1. 비언어적 행동을 해석할 수 있도록 노력해야 한다.2. 상대방에 대한 존중을 보여주고 위엄을 유지할 수 있도록 한다.3. 논리적으로 복잡하고 어려운 문장을 사용하지 않는다.4. 인내심을 가져야 한다.5. 짧고 간단한 대화를 통해 의사소통을 명확하게 한다.6. 필요하다면 그림이나 사진 등을 활용한다.

말과 글로 소통하는 것만이 '정답'은 아니다



고기 좋아



동경



두업



똥 똥



뜨악



레스토랑



배고파



생각나



짜장면



치맥



해장국



화가난다

개개인의 특성이 모두 다르기 때문에 개별화고용계획 역시 차별화가 필요



“장애인의 고유한 특성(장단점)과 직업능력 파악이 가장 중요”

“향후 직업적 발전 가능성 파악도 중요”

발달영역 또는 기능은 서로 독립적이지 않다

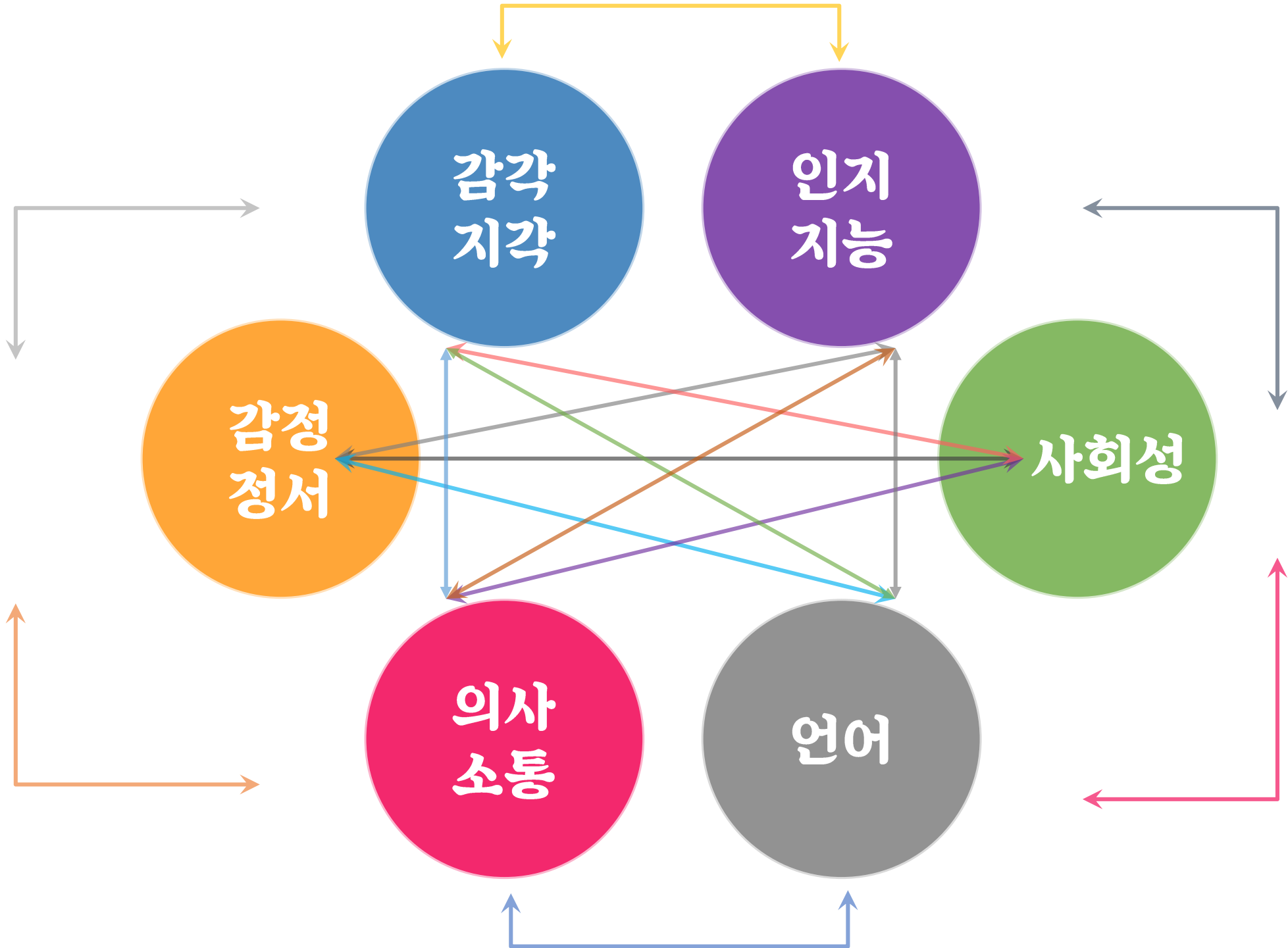

평가가란?



평가 (Evaluation)는 어떤 대상의 가치를 규명하는 일이다.

개별화고용계획에 따라 서비스를 제공하면서 또는 제공 후
장단기 목표가 계획되도록 잘 진행되고 있는지 지속적인 점검이 필요하다.

개별화고용계획 평가

형성평가
(과정평가)

사례회의를 통해
달성목표(삭제)
새로운 목표(첨가, 상향조정)
계획서에 다시 반영

이용인 평가

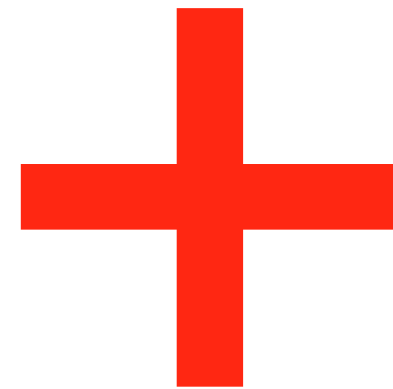

서비스 평가

3

**차별화된 개별화 접근을 위해
우리가 노력해야 할 사항**

**그래서 우리의
지원방법은?**

**기본적으로 담당자의
마인드 변화가
가장 중요!**

**기관이나
직원들의
변화가 필요**

**사람을 중심으로
볼 수 있는 시각**

의사소통 기술

**구직장애인의
선택과 통제권을
중시**

세상을 변화시키는 방법!

“세상은 변하지 않는다.
다만, 우리가 변할 뿐이다.”

- 헨리 데이비드 소로



Q & A

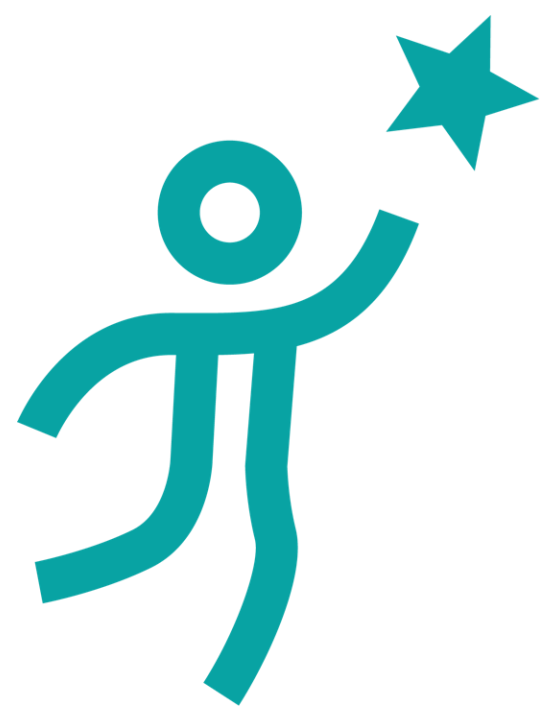

Good Company